

COSORI

User Manual

Lite 2.0-Litre Mini Air Fryer



SI

HR

SR

Questions or Concerns?

hello@cosori.si

hello@cosori.hr

hello@cosori.rs

| | |
|--------------------------------------|----|
| Vsebina paketa | 2 |
| Specifikacije | 2 |
| Cosori knjiga receptov | 5 |
| Podatki o garanciji | 5 |
| Podpora strankam | 5 |
| Distributer | 5 |
| Pomembne mere zaščite | 6 |
| Spoznajte svoj cvrtnik na vroči zrak | 11 |
| Pred prvo uporabo | 13 |
| Uporaba cvrtnika na vroči zrak | 14 |
| Nega in vzdrževanje | 17 |
| Reševanje problemov | 18 |
| Pokažite, kaj pripravljate | 19 |

Vsebina paketa

- 1 x Lahki 2,0-litrski mini cvrtnik na vroči zrak
- 1 x Krožnik za hrustljivost
- 1 x Navodila za uporabo
- 1 x Kratka navodila
- 1 x Nalepka z napotki

Specifikacije

| | |
|---|---|
| Model | CAF-LI211 |
| Napajanje | AC 220–240 V, 50/60 Hz |
| Nazivna moč | 900 W |
| Prostornina | 2,0 L/2,1 qt |
| Temperaturni razpon | 75 °–205 °C |
| Časovni razpon | 1–60 minut |
| Mere (vključno z ročajem in sponko za kabel) | 30,4 G x 21,1 Š x 26,7 V cm/12,0 G x 8,3 Š x 10,5 V palca |
| Mere (brez ročaja in sponke za kabel) | 20,3 G x 21,1 Š x 26,7 V cm/8,0 G x 8,3 Š x 10,5 V palca |
| Teža | 2,3 kg/5,07 lb |

| | |
|---|----|
| Sadržaj paketa | 3 |
| Specifikacije | 3 |
| Cosori knjige receptata | 21 |
| Informacije o jamstvu | 21 |
| Korisnička podrška | 21 |
| Distributer | 21 |
| Važne mjere zaštite | 22 |
| Informacije o vašoj fritezi na vrući zrak | 27 |
| Prije prve uporabe | 29 |
| Uporaba friteze na vrući zrak | 30 |
| Njega i održavanje | 33 |
| Rješavanje problema | 34 |
| Pokažite nam što kuhate | 35 |

Sadržaj paketa

- 1 x Lite 2-litrena mini friteza na vrući zrak
- 1 x Tanjur za prženje
- 1 x Korisnički priručnik
- 1 x Osnovne upute
- 1 x Naljepnica Cheat Sheet

Specifikacije

| | |
|--|--|
| Model | CAF-LI211 |
| Napajanje | AC 220–240 V, 50/60 Hz |
| Nazivna snaga | 900 W |
| Kapacitet | 2,0 L/2,1 qt |
| Raspon temperature | 75 °–205 °C |
| Vremenski raspon | 1–60 min |
| Dimenzije (s ručkom i stezaljkom za rasterećenje) | D 30,4 x Š 21,1 x V 26,7 cm/D 12,0 x Š 8,3 x V 10,5 inča |
| Dimenzije (bez ručke i stezaljke za rasterećenje) | D 20,3 x Š 21,1 x V 26,7 cm/D 8,0 x Š 8,3 x V 10,5 inča |
| Težina | 2,3 kg/5,07 lb |

| | |
|--|----|
| Sadržaj paketa | 3 |
| Specifikacije | 3 |
| Cosori knjiga recepata | 37 |
| Informacije o garanciji | 37 |
| Korisnička podrška | 37 |
| Distributer | 37 |
| Važne mere zaštite | 38 |
| Upoznajte svoju fritezu na vruć vazduh | 43 |
| Pre prve upotrebe | 45 |
| Korišćenje friteze na vruć vazduh | 46 |
| Čuvanje i održavanje | 49 |
| Rešavanje problema | 50 |
| Pokažite nam šta pripremate | 51 |

Sadržaj paketa

- 1 x Lite Mini friteza na vruć vazduh od 2,0 litra
- 1 x Rešetka
- 1 x Korisničko uputstvo
- 1 x Brzi referentni vodič
- 1 x Cheat Sheet nalepnica

Specifikacije

| | |
|--|--|
| Model | CAF-LI211 |
| Napajanje | AC 220–240 V, 50/60 Hz |
| Nazivna snaga | 900 W |
| Kapacitet | 2,0 L/2,1 qt |
| Opseg temperature | 75 °–205 °C |
| Opseg vremena | 1–60 min |
| Dimenzije (uključujući ručku i stezaljku za ublažavanje natezanja) | 30,4D x 21,1W x 26,7H cm / 12,0D x 8,3W x 10,5H in |
| Dimenzije (ne uključujući ručku i stezaljku za ublažavanje natezanja) | 20,3D x 21,1W x 26,7H cm / 8,0D x 8,3W x 10,5H in |
| Težina | 2,3 kg/5,07 lb |



Zahvaljujemo se vam na vašem nakupu!



(Upamo, da imate radi svoj novi cvrtnik tako kot ga imamo mi!)



Bodite Ustvarjalni s COSORI

Prenesite brezplačno aplikacijo VeSync da lahko dostopate do izvornih receptov in video posnetkov s strani COSORI kuharjev, komunicirate z našo spletno skupnostjo in še več!!



Razišči našo digitalno knjigo receptov
cosori.si



Uživaj v tedensko izpostavljenih receptih
pripravljenih ekskluzivno iz strani naših
izkušenih kuharjev



CONTACT OUR CHEFS

Naši prijazni in delovni kuharji so vam pripravljeni pomagati z vsemi vprašanji, ki jih imate!

Email: hello@cosori.si

V ime celotne Cosori ekipe,

Veselo kuhanje!

COSORI KNJIGA RECEPTOV

Za nas je pomembno, da vam posredujemo ideje za recepte, da boste kar najbolje izkoristili svoj cvrtnik, zato smo Cosori knjigo z recepti prevedli v slovenščino.

Tukaj najdete spletno Cosori knjigo z recepti v slovenščini:

www.cosori.si/recepti

Pomagajte nam varovati okolje in razmislite o uporabi knjig receptov v spletni obliki namesto tiskanih, saj lahko tako zaščitimo svoje gozdove in prispevamo k trajnosti.

PODATKI O GARANCIJI

JPK Trading Kft. zagotavlja 2-letno garancijo od datuma nakupa za vse izdelke Cosori.

V primeru garancijskega zahtevka pripravite naslednje dokumente za našo podporo strankam:

- Račun, ki potrjuje nakup i
- Garancijska knjižica, ki je bila tudi priložena paketu.

Ne skrbite, če trgovina, kjer ste kupili izdelek, ni izpolnila garancijskega lista. Pomagali vam ga bomo izpolniti in priložiti račun.

PODPORA STRANKAM

Cosori postavlja zadovoljstvo strank v središče svojega dela. Naš cilj je, da naši izdelki in storitve naredijo vaše življenje boljše in srečnejše.

Če imate kakršna koli vprašanja ali komentarje o izdelku, vas prosimo, da nas kontaktirate.

E-naslov: hello@cosori.si

Telefon: +38665708192

Za oddajo reklamacije pripravite in delite z nami račun in Garancijsko knjižico..

DISTRIBUTER

JPK Trading Kft.

4244, Újfehértó, Széchenyi utca 218.

Madžarska

PREBERITE IN SHRANITE TA NAVODILA

POMEMBNE MERE ZAŠČITE

Pri uporabi cvrtnika na vroči zrak upoštevajte osnovne previdnostne ukrepe. Preberite vsa navodila.

Bistvene varnostne točke

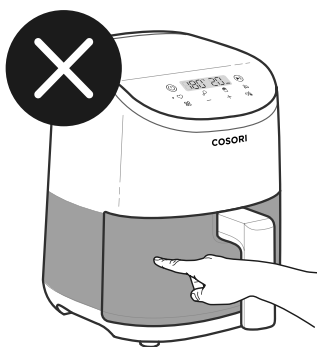

Slika 1

- **Ne** dotikajte se vročih površin. Uporabljajte ročaj. **[Slika 1]**

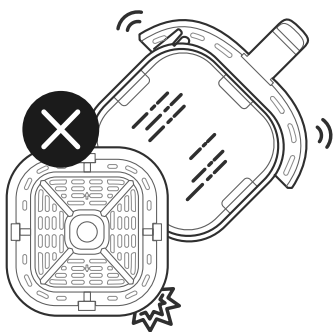

Slika 2

- Bodite previdni, ko po cvrtju obrnete košaro, saj lahko vroč krožnik za hrustljivost pade ven, kar je lahko nevarno. **[Slika 2]**
- **Ne** blokirajte prezračevalnih odprtin. Skozi te odprtine uhaja vroča para. Pred odprtine ne nastavljajte rok in obraza.

Splošna varnost

- Izognite se elektrošoku tako, **da ne odlagate kabela, vtiča** ali ohišja cvrtnika na vroči zrak v vodo ali druge tekočine.
- Bodite zelo previdni, ko uporabljate cvrtnik na vroči zrak z otroki ali v njihovi bližini.
- Ko ga ne uporabljate in pred čiščenjem ga izklopite iz napajanja. Počakajte, da se ohladi, preden namestite ali snamete dele.
- **Ne** uporabljajte cvrtnika na vroči zrak, če ima poškodovan kabel ali vtič ali če je na kakršen koli drug način poškodovan. Obrnite se na **Podpora strankam** (glejte stran 5).
- Če uporabljate dodatne nastavke, ki jih družba COSORI ne priporoča, lahko pride do poškodb.
- **Ne** uporabljajte ga na prostem.
- **Ne** odlagajte cvrtnika na vroči zrak ali njegovih delov na štedilnik, v bližino plinskih ali električnih kuhalnih plošč ali v segreto pečico.
- Bodite izjemno previdni med premikanjem cvrtnika na vroči zrak (ali med odstranjevanjem košare), če je v njem vroče olje ali druge vroče tekočine.
- **Vedno** postavite krožnik za hrustljivost na površino, ki je odporna na toploto, ko ga odstranite iz košare.
- **Ne** uporabljajte žičnih gobic za pomivanje. Z gobice lahko odpadejo kovinski delci in zaradi stika z električnimi deli povzročijo kratek stik.
- Cvrtnik na vroči zrak lahko uporabljajo otroci od 8. leta starosti in osebe z zmanjšanimi telesnimi, senzoričnimi ali duševnimi zmoglostmi oziroma pomanjkljivimi izkušnjami ter znanjem, če so pod nadzorom ali so prejele navodila za varno uporabo cvrtnika na vroči zrak in razumejo morebitne nevarnosti.
- **Ne** dovolite otrokom, da čistijo ali opravljajo vzdrževalne posege na cvrtniku na vroči zrak, če niso starejši od 8 let in pod nadzorom odrasle osebe.
- Otroci morajo biti pod nadzorom odrasle osebe, ki zagotovi, da se ne igrajo s cvrtnikom na vroči zrak.
- Cvrtnika na vroči zrak ne uporabljajte z zunanjim časovnikom ali ločenim sistemom za daljinsko upravljanje.
- **Ne** uporabljajte cvrtnika na vroči zrak v namene, za katere ni namenjen.
- Ni namenjen komercialni uporabi. **Samo** za domačo rabo v gospodinjstvu.

Opomba: Glejte poglavje **Nega in vzdrževanje** (stran 17), kjer najdete napotke za čiščenje dodatkov.

Med cvrtjem na vroči zrak

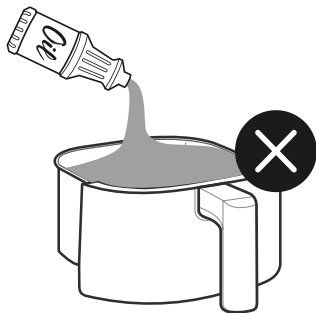

- Uporabljajte cvrtnik na ravni površini, ki je odporna na toploto, proč od virov toplote ali tekočin.
- Cvrtnik deluje samo na vroči zrak. Košara ni namenjena olju ali maščobi.

[Slika 3]



Slika 3

- **POZOR:** Hrano cvrite **samo** v odstranljivi košari, da se izognete elektrošoku.
- V cvrtnik na vroči zrak **ne** vstavljajte prevelikih kosov hrane ali kovinskega pribora, saj lahko pride do požara ali elektrošoka.
- Košare cvrtnika na vroči zrak **ne** napolnite prekomerno. Če cvrtnik natrpate z živili, lahko pridejo v stik z grelnimi elementi in lahko pride do požara.
- Košare ali krožnika za hrustljivost se **ne** dotikajte med cvrtjem ali takoj po cvrtju na vroči zrak.
- Nobenega dela cvrtnika na vroči zrak **ne** prekrivajte z aluminijasto folijo, razen košare v skladu z navodili.
- V cvrtnik na vroči zrak **ne** vstavljajte papirja, kartona, plastike, ki ni odporna na toploto, ali podobnih materialov.

- V cvrtnik na vroči zrak **ne** vstavljajte papirja za peko, če na njem ni živil. Papir se lahko zaradi kroženja zraka dvigne in dotakne grelnih elementov.
- **Vedno** uporabljajte posodo, ki je odporna na toploto. Bodite zelo previdni pri uporabi posode, ki ni izdelana iz kovine ali stekla.
- **Ne** dovolite, da cvrtnik na vroči zrak pride v stik z vnetljivimi materiali (zavesami, prevlekami, stenskiimi tapetami ipd.), ko je vklopljen, saj lahko pride do požara.
- **Ne** odlagajte predmetov na cvrtnik na vroči zrak, ko je vklopljen.
- **Ne** shranjujte predmetov, razen priporočenih dodatkov znamke COSORI, v cvrtnik na vroči zrak, ko ga ne uporabljate.
- Cvrtnik na vroči zrak izklopite tako, da enkrat pritisnete gumb . Oglasil se bo zvočni signal na cvrtniku na vroči zrak in lučka na gumbu  bo zasvetila oranžno, drugi gumbi pa bodo prenehali svetiti.
- Če opazite temen dim, takoj izklopite cvrtnik na vroči zrak in ga odklopite iz napajanja. Bel dim je nekaj običajnega in je posledica segrevanja maščob ali škropljenja živil, temen dim pa pomeni, da se živila smodijo ali da je prišlo do težav v tokokrogu. Preden odstranite košaro, počakajte, da dim izgine. Če vzrok dima ni bila prismojena hrana, se obrnite na **Podporo strankam** (stran 5).
- Cvrtnika na vroči zrak med uporabo ne puščajte brez nadzora.

Napajanje in kabel

- Izklopite cvrtnik na vroči zrak, preden izvlečete vtič iz vtičnice.
- Ne dovolite, da napajalni kabel (ali podaljšek) visi prek roba mize ali kuhinjskega pulta oziroma se dotika vročih površin.
- Odstranite in zavržite zaščitni pokrovček napajalnega vtiča cvrtnika na vroči zrak, saj lahko pride do zadužitve.
- Cvrtnika na vroči zrak ne priklaplajte v vtičnico, ki je pod kuhinjskim pultom. Če je napajalni kabel poškodovan, ga mora zamenjati družba Arovast Corporation ali podobno usposobljeno osebje, da se izognete elektrošoku ali požaru. Obrnite se na **Podporo strankam** (stran 5).
- Cvrtnika na vroči zrak in njegovega kabla ne hranite v dosegu otrok, mlajših od 8 let
- Cvrtnik na vroči zrak uporabljajte samo v električnih omrežjih pod napetostjo **220–240 V in s frekvenco 50/60 Hz. Ne** priklaplajte ga v vtičnice z drugačnimi specifikacijami. **[Slika 4]**

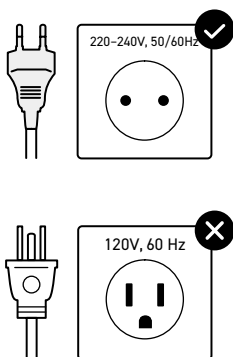

Slika 4

Podaljški

- Priložen je krajši napajalni kabel, s čimer se izognete temu, da bi se zapletli ali da bi se spotaknili ob daljši kabel.
- Na voljo so daljši podaljški, ki jih lahko uporabljate, če ste ob tem previdni. Če uporabljate podaljšek:
 - Označena električna moč kabla ali podaljška mora biti najmanj tako velika kot električna moč cvrtnika na vroči zrak.
 - Kabel naj bo napeljan tako, da ne visi preko kuhinjskega pulta ali mize, kjer bi ga lahko povlekli otroci ali se nenamerno spotaknili ob kabel.
 - Če je naprava ozemljena, mora imeti kabel oziroma podaljšek tip ozemljitve s 3 žicami.

Elektromagnetna polja (EMF)

Cvrtnik na vroči zrak COSORI je skladen z vsemi standardi glede elektromagnetnih polj (EMF). Ob ustreznem ravnanju v skladu z navodili v tem priročniku za uporabo je naprava varna za uporabo glede na znanstvene dokaze, ki so trenutno na voljo.



Opomba: Izdelki, označeni s tem simbolom, lahko dosežejo visoke temperature, zato je treba z njimi ravnati previdno.

SHRANITE TA NAVODILA



Simbol pomeni, da izdelka ne smete zavreči med gospodinjske odpadke, temveč ga morate prinesiti v ustrezno odlagališče za recikliranje. Ustrezno odlaganje in recikliranje pripomoreta k varovanju naravnih virov, zdravja ljudi in okolja.

Za več informacij o odlaganju in recikliranju tega izdelka se obrnite na lokalno občino, center za odlaganje ali prodajalno, v kateri ste izdelek kupili.

Izdelek je skladen z direktivo o omejitvi uporabe nekaterih nevarnih snovi (RoHS).

Izdelek je skladen z Direktivo 2011/65/EU in njenimi dopolnili o omejitvi uporabe nekaterih nevarnih snovi v električni in elektronski opremi.

SPOZNAJTE SVOJ CVRTNIK NA VROČI ZRAK

Vaš cvrtnik na vroči zrak COSORI uporablja tehnologijo hitrega 360-stopinjskega kroženja zraka za cvrtje z malo ali brez olja, ki omogoča hitro pripravo hrustljavih in okusnih jedi. S košaro, na katero se živila ne primejo, in praktično, varno zasnovano je cvrtnik na vroči zrak COSORI zvezda vaše kuhinje.

Opomba:

- **Ne** poskušajte odpreti zgornjega dela cvrtnika na vroči zrak. To ni pokrov.
- Košara in krožnik za hrustljivost sta aluminijasta in prevlečena z materialom, na katerega se živila ne primejo, ter ne vsebujeta BPA in sta izdelana brez PFOA.

Schema cvrtnika na vroči zrak

- | | | |
|---------------------------|---------------------------|----------------|
| ① Odprtina za dovod zraka | ④ Odprtina za odvod zraka | ⑦ Košara |
| ② Nadzorni zaslon | ⑤ Sponka za kabel | ⑧ Ročaj košare |
| ③ Krožnik za hrustljivost | ⑥ Napajalni kabel | |

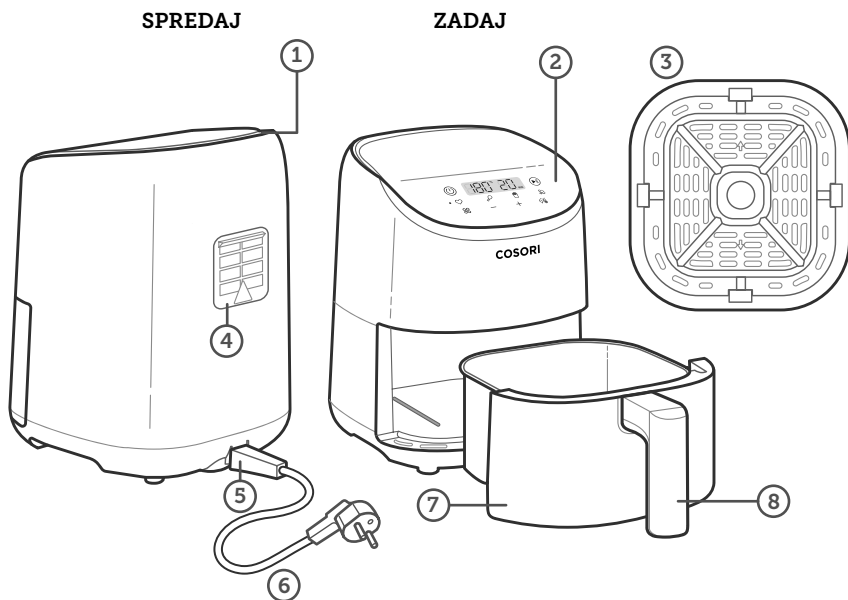

Shema zaslona

Opomba: Oranžna pika se bo pojavila ob izbrani funkciji priprave hrane, kar pomeni, da je funkcija aktivna.

Krmilna plošča

- | | |
|--|---|
| A. Gumb za vklop/izklop | E. Povečanje ali zmanjšanje temperature/časa |
| B. Gumb za začetek/prekinitev delovanja | F. Gumb za temperaturo/čas |
| C. Funkcije priprave hrane | G. Prikaz temperature |
| D. Gumb funkcije priprave hrane | H. Prikaz časa |

Opomba:

- Če želite shraniti ali ponastaviti prednastavitve, glejte poglavje **Funkcije priprave hrane** (glejte stran 14).
- Pritisnite in pridržite gumb  za 10 sekund, če želite ponastaviti cvrtnik na vroči zrak.

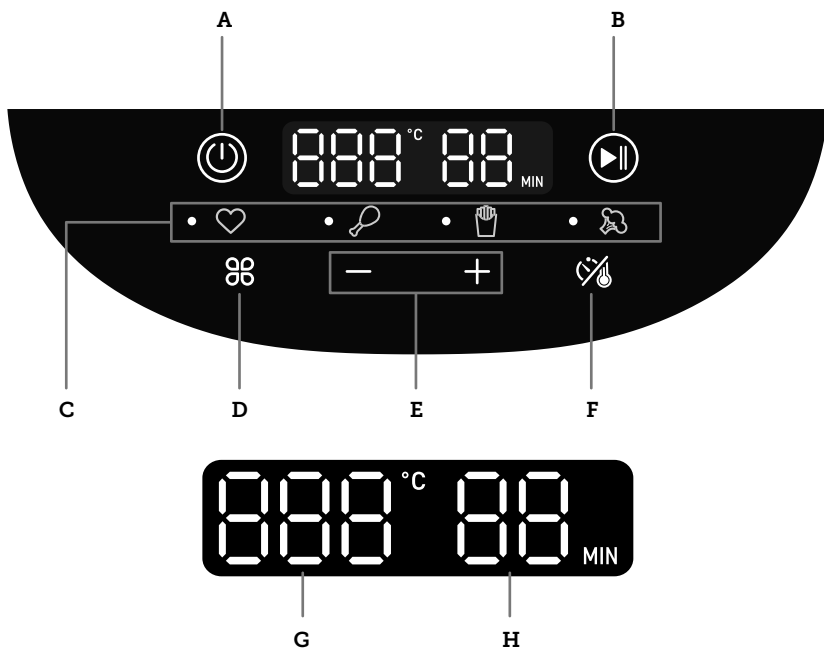

PRED PRVO UPORABO

Nastavitev

1. Odstranite vso embalažo cvrtnika na vroči zrak, vključno z začasnimi nalepkami in zaščitnim pokrovčkom napajalnega vtiča.
2. Cvrtnik na vroči zrak postavite na stabilno in ravno površino, odporno na toploto. Stoji naj stran od področij, ki jih lahko poškoduje para (na primer sten ali kuhinjskih omaric).

Opomba: Za in nad cvrtnikom na vroči zrak naj bo vsaj 13 cm/5 palcev prostora. **[Slika 5]** Pustite dovolj prostora, da lahko odstranite košaro.

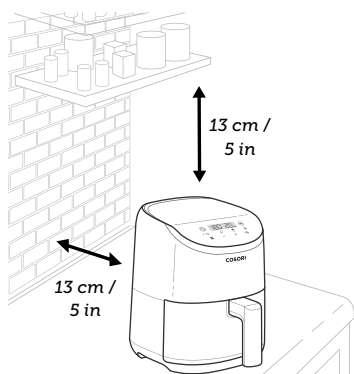

Slika 5

3. Povlecite ročaj, da odstranite košaro. Iz košare odstranite vso plastiko.
4. Temeljito očistite košaro in krožnik za hrustljivost v pomivalnem stroju ali z mehko gobico.
5. Notranjost in zunanost cvrtnika na vroči zrak obrišite z vlažno krpo. Posušite ga s kuhinjsko krpo.
6. Krožnik za hrustljivost znova vstavite v košaro in položite košaro v cvrtnik na vroči zrak.

Poskusni zagon

Po poskusnem zagonu boste seznanjeni s cvrtnikom na vroči zrak in se prepričali, da pravilno deluje, med postopkom pa boste tudi očistili morebitne ostanke.

1. Prepričajte se, da je košara cvrtnika na vroči zrak prazna, in ga priklopite v vtičnico.
2. Pritisnite gumb da izberete funkcijo za pripravo piščanca. Na zaslonu bo prikazano „200°C“ in „18 MIN“.
3. Pritisnite gumb da nastavite čas. Pritisnite gumb , da čas spremenite na 5 minut.
4. Pritisnite gumb za začetek. Ko končate, se oglasi zvočni signal cvrtnika na vroči zrak.
5. Odstranite košaro. Počakajte 10–30 minut, da se košara povsem ohladi.

Opomba:

- Vsak cvrtnik na vroči zrak ima lahko zaradi postopka izdelave vonj po plastiki. To je nekaj običajnega. Če vonj po plastiki po poskusnem zagonu ne izgine, se obrnite na **Podpora strankam** (glejte stran 5).
- Bodite previdni, ko po cvrtju obrnete košaro, saj lahko vroč krožnik za hrustljivost pade ven, kar je lahko nevarno.
- **Ne** odvijajte ročaja košare.

UPORABA CVRTNIKA NA VROČI ZRAK

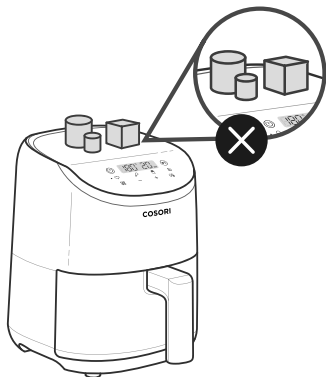

Slika 6

Opomba:

- **Ne** odlagajte ničesar na cvrtnik na vroči zrak. Predmeti lahko padejo na cvrtnik na vroči zrak in ga poškodujejo. [Slika 6]
- Cvrtnik na vroči zrak ni klasični cvrtnik. **Ne** napolnite košare z oljem, mastjo ali drugo tekočino.
- Med odstranjevanjem košare iz cvrtnika na vroči zrak bodite pozorni na vročo paro.

Funkcije priprave hrane

Uporaba funkcije priprave hrane je najenostavnejši način priprave hrane z vročim zrakom. Funkcije priprave hrane so programirane z idealnimi nastavitvami časa in temperature za pripravo različnih jedi.

1. Pritisnite gumb da si ogledate vse funkcije priprave hrane (, , ali). Cvrtnik na vroči zrak bo samodejno spremenil privzeti nastavitve funkcije.
2. Čas (1–60 minut) in temperaturo (75–205 °C) funkcije lahko spremenite tako, da pritisnete gumb , da izberete temperaturo ali čas, in z gumboma + ali – povečate ali pomanjšate temperaturo/čas.

Opomba: Pritisnite in pridržite gumb + ali – , če želite hitro povečati ali pomanjšati temperaturo/čas.

3. Temperatura in čas funkcije služita samo za referenco. Nastavite lahko najljubša temperaturo in čas in nastavite zlahka uporabljate pozneje (glejte postopke v nadaljevanju).
- Spreminjanje funkcije priprave hrane:
 - a. Pritisnite gumb da izberete funkcijo priprave hrane in prilagodite čas in temperaturo.
 - b. Pritisnite in pridržite gumb za 3 sekunde.
 - Ponastavitev vseh funkcij priprave hrane:
 - a. Pritisnite in pridržite gumb za 10 sekund.

| Funkcija | Privzeta temperatura | Privzeti čas (v minutah) |
|-----------------------------|----------------------|--------------------------|
| Priljubljena nastavitev | 180 °C | 20 |
| Piščanec | 200 °C | 18 |
| Ocvrt krompirček | 195 °C | 20 |
| Zelenjava | 180 °C | 5 |

Cvrtje z vročim zrakom

1. Krožnik za hrustljivost vstavite v košaro. Krožnik za hrustljivost omogoča, da odvečno olje kaplja na dno košare.
Opomba: *Krožnika za hrustljivost pri določenih receptih, na primer za mafine in kruh, ne smete uporabljati.*
2. V košaro dodajte živila.
3. Izberite funkcijo priprave hrane (glejte stran 14).

- a. Če ne izberete nobene funkcije priprave hrane, bo cvrtnik na vroči zrak ohranil nazadnje uporabljene nastavitve.
- b. Lahko pa tudi nastavite poljubna čas in temperaturo, ne da bi izbrali funkcijo priprave hrane.
- c. Pritisnite gumb  in uporabite + ali - za povečanje ali zmanjšanje temperature (75–205 °C) ali časa (1–60 minut).

4. Pritisnite gumb  za začetek cvrtja z vročim zrakom.

Opomba: *Temperaturo in čas lahko med pripravo hrane kadar koli spremenite. Pritisnite gumb  in uporabite + ali - za spreminjanje nastavitvev.*

5. Določeni recepti zahtevajo, da hrano na polovici časa priprave pretresete (glejte poglavje Pretresanje hrane, stran 15).
 - a. Odstranite košaro iz cvrtnika na vroči zrak (bodite pozorni na vročo paro). Cvrtnik na vroči zrak bo samodejno prekinil pripravo hrane in zaslon se bo izklopil, dokler vanj ne vnete košare.
 - b. Pretresite ali obrnite hrano.
 - c. Vstavite košaro nazaj v cvrtnik na vroči zrak in nadaljujte s pripravo hrane.
6. Ko cvrtnik na vroči zrak konča, sledijo 3 zvočni signali. Na zaslonu se izpiše: „End“ (Konec).
7. Odstranite košaro iz cvrtnika na vroči zrak in bodite pozorni na vročo paro. Hrano vzemite iz košare s prijemalkami ali drugim priborom, ki je odporen na toploto.
8. Pred čiščenjem počakajte, da se ohladi.

Pretresanje hrane

Kako pretresti hrano

Med pripravo hrane odstranite košaro iz cvrtnika na vroči zrak in pretresite, premešajte ali obrnite hrano.

a. Pretresanje hrane:

1. Zaradi varnosti držite košaro tik nad površino, ki je odporna na toploto.
2. Pretresite košaro.

Opomba: *Ne uporabljate te metode, če obstaja nevarnost škropljenja vročih tekočin.*

b. Če je košara pretežka, da bi jo pretresli, ali če je prisotna vroča tekočina:

1. Košaro postavite na držalo ali površino, ki sta odporna na toploto.
2. S prijemalkami premešajte ali obrnite hrano.

- Ko odstranite košaro, bo cvrtnik na vroči zrak samodejno prekinil pripravo hrane in na zaslonu bo izpisano [- - - -], dokler v cvrtnik ne vnete košare.
- Ko vanj vnete košaro, se bo priprava hrane samodejno nadaljevala.
- Ne tresite hrane dlje kot 30 sekund, saj se lahko cvrtnik na vroči zrak ohladi.

Kaj pretresti

- Manjše kose hrane, ki so naloženi drug na drugega, je običajno treba pretresti, na primer ocvrt krompirček ali medaljone.
- Če jih ne pretresete, morda ne bodo hrustljavi ali enakomerno cvrti.
- Druga živila, na primer zrezke, lahko obrnete, s čimer zagotovite enakomerno zapečenost.

Kdaj pretresti

- Pretresite ali obrnite hrano enkrat na polovici priprave ali po želji večkrat.

Vodič za kuhanje

Prenapolnjenost

- Če je košara prekomerno napolnjena, hrana ne bo enakomerno ocvrta. **Ne** natrpajte živil v cvrtnik.

Uporaba olja

- Če živilom dodate manjšo količino olja, bodo bolj hrustljava. Ne uporabite več kot 30 ml ali 2 žlici olja.
- Olje v razpršilu je odlično za enakomerno nanašanje manjših količin olja na posamezne kose hrane.

Nasveti za živila

- Z vročim zrakom lahko ocvrete vsa zamrznjena živila ali živila, ki jih je mogoče peči v pečici.
- Za pripravo tort, žepkov ali drugih jedi s polnilom ali žvrkljanim testom morate živila položiti v posodo, odporno na toploto, preden jih vstavite v košaro.
- Cvrtnje živil z visoko vsebnostjo maščob z vročim zrakom povzroči, da maščoba kaplja na dno košare. Če se želite izogniti prekomerni količini dima med pripravo hrane, odlijte maščobo po pripravi hrane.
- Živila, marinirana v tekočini, lahko povzročijo škropljenje in prekomeren dim. Ta živila osušite s trepljanjem, preden jih ocvrete z vročim zrakom.

Ocvrt krompirček

- Za bolj hrustljav krompirček dodajte 8–15 ml / ½–1 žlico olja.
- Če pripravljate ocvrt krompirček iz surovega krompirja, krompir najprej 15 minut namakajte v vodi, da odstranite škrob, preden ga ocvrete z vročim zrakom. Preden dodate olje, ga posušite s kuhinjsko krpo.
- Kose surovega krompirja razrežite na manjše kose, če želite, da bo ocvrt krompirček bolj hrustljav.
- Poskusite narezati krompirček na kose velikosti 0,6 cm x 7,6 cm / ¼ palca x 3 palci.

Več funkcij

Prekinitev

- Pritisnite gumb ►||, če želite prekiniti pripravo hrane. Cvrtnik na vroči zrak se bo prenehal segreti in lučka ►|| bo utripala, dokler znova ne pritisnete gumba ►|| da nadaljujete pripravo hrane.
- Po 30 minutah mirovanja se cvrtnik na vroči zrak izklopi.
- Ta funkcija vam omogoča, da začasno prekinete program, ne da bi odstranili košaro iz cvrtnika na vroči zrak.

Samodejno nadaljevanje priprave hrane

- Če odstranite košaro, bo cvrtnik na vroči zrak samodejno prekinil pripravo hrane in na zaslonu bo izpisano: [- - - - -].
- Ko vrnete košaro v cvrtnik na vroči zrak, se priprava hrane samodejno nadaljuje v skladu s prejšnjimi nastavitvami.

Samodejni izklop

- Če cvrtnik na vroči zrak nima aktivnega programa, počisti vse nastavitve in se izklopi po 5 minutah mirovanja.
- Če odstranite košaro, cvrtnik na vroči zrak počisti vse nastavitve in se izklopi po 30 minutah mirovanja.

Zaščita pred pregrevanjem

- Če se cvrtnik na vroči zrak pregreje, se zaradi varnosti samodejno izklopi.
- Preden ga znova uporabite, počakajte, da se povsem ohladi.

NEGA IN VZDRŽEVANJE

Opomba:

- **Vedno** očistite košaro cvrtnika na vroči zrak in krožnik za hrustljivost po vsaki uporabi.
- Če obložite košaro s folijo (razen krožnika za hrustljivost), bo čiščenje morda lažje.

1. Izklopite cvrtnik na vroči zrak in ga odklopite iz napajanja. Pred čiščenjem počakajte, da se povsem ohladi. Odstranite košaro za hitrejšo hlajenje.
2. Po potrebi obrišite zunanost cvrtnika na vroči zrak z vlažno krpo.
3. Košaro in krožnik za hrustljivost lahko operete v pomivalnem stroju. Košaro in krožnik za hrustljivost lahko operete tudi z vročo milnico in mehko gobico. Po potrebi ju namočite.

Opomba: Košara in krožnik za hrustljivost sta prevlečena s premazom proti sprijemanju. Ne uporabljajte kovinskega pribora in abrazivnih čistilnih sredstev.

4. Za trdovratno maščobo:
 - a. V manjši posodi premešajte 30 g/2 žlici sode bikarbone in 15 ml/1 žlico vode, da dobite pasto.
 - b. Z gobico nanosite pasto na košaro in krožnik za hrustljivost ter podrgnite. Košaro in krožnik za hrustljivost pustite 15 minut v takšnem stanju, preden ju sperete z vodo.
 - c. Pred uporabo očistite košaro z milnico.
5. Notranjost cvrtnika na vroči zrak očistite z vlažno mehko gobico ali krpo. **Ne** namakajte ga v vodi. Po potrebi očistite grelne elemente, da odstranite ostanke hrane.
6. Pred uporabo ga posušite.

Opomba: Preden vklopite cvrtnik na vroči zrak, mora biti grelni element povsem suh.

REŠEVANJE PROBLEMOV

| Problem | Možna rešitev |
|---|--|
| Cvrtnik na vroči zrak se ne vklopi. | Prepričajte se, da je cvrtnik na vroči zrak priklopljen v vtičnico. |
| | Košaro dobro potisnite v cvrtnik na vroči zrak. |
| Hrana ni dobro ocvrta. | V košaro položite manjše količine hrane. Če je košara prenapolnjena, jed ne bo dovolj ocvrta. |
| | Povišajte temperaturo ali podaljšajte čas priprave hrane. |
| Hrana je neenakomerno ocvrta. | Kose hrane, ki so naloženi drug na drugem ali so preblizu drug drugega, je treba pretresti ali obrniti med pripravo hrane (glejte poglavje Pretresanje hrane, stran 15). |
| Hrana po cvrtju z vročim zrakom ni hrustljava. | Če hrano poškoprote ali premažete z manjšo količino olja, bo bolj hrustljava (glejte poglavje Vodič za kuhanje , stran 16). |
| Ocvrt krompirček ni ustrezno ocvrt. | Glejte poglavje Ocvrt krompirček , stran 16. |
| Košare ni mogoče varno vstaviti v cvrtnik na vroči zrak. | Preverite, da košara ni prenapolnjena s hrano. |
| Cvrtnik na vroči zrak oddaja bel dim. | Med prvo uporabo lahko cvrtnik na vroči zrak odda manjšo količino belega dima. To je nekaj običajnega. |
| | Košara in notranjost cvrtnika na vroči zrak morata biti ustrezno očiščena in ne smeta biti mastna. |
| | Po pripravi mastnih jedi se lahko pod krožnikom za hrustljivost nabere olje. Zaradi tega olja nastane bel dim in košara se lahko bolj segreje kot običajno. To je nekaj običajnega in ne bi smelo vplivati na pripravo hrane. S košaro ravnajte previdno. |
| Cvrtnik na vroči zrak oddaja temen dim. | Cvrtnik na vroči zrak takoj odklopite iz napajanja. Temen dim pomeni, da se živila smodijo ali da je prišlo do težav v tokokrogu. Preden odstranite košaro, počakajte, da dim izgine. Če vzrok dima ni bila prismojena hrana, se obrnite na Podporo strankam (glejte stran 5). |
| Cvrtnik na vroči zrak ima vonj po plastiki. | Vsak cvrtnik na vroči zrak ima lahko zaradi postopka izdelave vonj po plastiki. To je nekaj običajnega. Upoštevajte navodila za Poskusni zagon (stran 13), če se želite znebiti vonja po plastiki. Če vonj po plastiki ne izgine, se obrnite na Podporo strankam (glejte stran 5). |
| Na zaslonu je prikazana koda napake „E1“. | Pri sistemu nadzora temperature je prekinjen tokokrog. Obrnite se na Podporo strankam (glejte stran 5). |
| Na zaslonu je prikazana koda napake „E2“. | Pri sistemu nadzora temperature je prišlo do kratkega stika. Obrnite se na Podporo strankam (glejte stran 5). |
| Na zaslonu je prikazana koda napake „E3“. | Zaščita pred pregrevanjem cvrtnika na vroči zrak se je aktivirala. Izklopite cvrtnik na vroči zrak in ga odklopite iz napajanja, da se povsem ohladi. Če na zaslonu ostane prikazana koda „E3“, se obrnite na Podporo strankam (glejte stran 5). |

Če vaša težava ni navedena, se obrnite na **Podporo strankam** (glejte stran 5).

POKAŽITE, KAJ PRIPRAVLJATE

Upamo, da vam bodo te informacije v pomoč. Komaj čakamo, da vidimo vaše čudovite jedi, saj mislimo, da boste želeli fotografije deliti s svetom. Naša skupnost čaka vaše fotografije, samo izberite eno od spodnjih platform. Fotografirajte, označite in heštagaj, COSORI kuhar!

@cosorislovenija



Cosori Slovenija



Razmišljate kaj kuhati? Dostopne so mnoge ideje in recepti, kako od nas tako tudi od Cosori skupnosti.

POKAŽITE, KAJ PRIPRAVLJATE

Če ste zadovoljni s to napravo, vam priporočamo, da pogledate še www.cosori.si, kjer boste našli vse naše lepo oblikovane in premišljene izdelke. Morda bodo našli dom tudi v vaši kuhinji!



Zahvaljujemo vam na vašoj kupovini!



(Nadamo se da Vam se sviđa novo kuhalo za rižu koliko i nama!)



Budite kreativni uz COSORI

Preuzmite besplatnu aplikaciju VeSync za pristup izvornim receptima i video uputama COSORI kuhara, komunicirajte s našom internetskom zajednicom, i više!



Istraži našu digitalnu galeriju recepata **cosori.hr**



Uživaj u tjednim, istaknutim receptima isključivo od strane naših kuhara



KONTAKTIRAJTE NAŠE KUHARE

Naši uslužni kuhari spremni su pomoći ako imate bilo kakva pitanja!

Email: hello@cosori.hr

U ime svih nas u COSORI-u

Sretno kuhanje!

COSORI KNJIGE RECEPTA

Važno nam je da vam pružimo ideje za recepte kako biste mogli maksimalno iskoristiti svoj dehidrator hrane, stoga smo Cosori knjigu s receptima preveli na hrvatski. Ovdje možete pronaći online Cosori knjigu s receptima na hrvatskom:

www.cosori.hr/recepti

Pomozite nam u zaštiti okoliša i razmislite o korištenju knjiga receptata na internetu, a ne tiskane, jer na taj način možemo zaštititi naše šume i pridonijeti održivosti.

INFORMACIJE O JAMSTVU

JPK Trading Kft. daje jamstvo od 2 godine od datuma kupnje za sve Cosori proizvode.

U slučaju jamstvenog zahtjeva, pripremite sljedeće dokumente za našu korisničku podršku:

- Račun kojim se potvrđuje kupnja i
- Jamstvena knjižica koja je također bila uključena u paket.

Ne brinite ako vam trgovina u kojoj ste kupili proizvod nije ispunila Jamstveni list. Pomoći ćemo vam da ga ispunite i priložite račun.

KORISNIČKA PODRŠKA

Cosori stavlja zadovoljstvo kupaca u središte onoga što radimo. Naš cilj je da naši proizvodi i usluge učine vaš život boljim i sretnijim.

Ako imate pitanja ili komentara o proizvodu, slobodno nas kontaktirajte.

E-mail: hello@cosori.hr

Telefon: +38512500040

Za podnošenje zahtjeva pripremite i podijelite s nama račun i Jamstvenu knjižicu.

DISTRIBUTER

JPK Trading Kft.

4244, Újfehértó, Széchenyi utca 218.
Mađarska

PROČITAJTE I SPREMITE OVE UPUTE

VAŽNE MJERE ZAŠTITE

Slijedite osnovne sigurnosne mjere opreza kada upotrebljavate fritezu na vrući zrak. Pročitajte sve upute.

Glavne sigurnosne točke

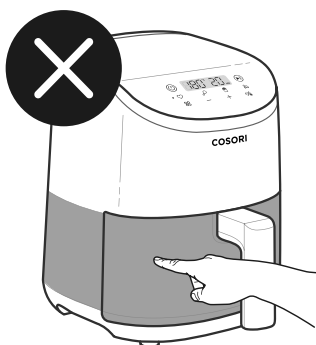

Slika 1

- **Nemojte** dodirivati vruće površine. Koristite ručku. **[Slika 1]**

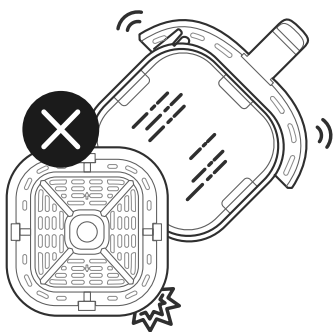

Slika 2

- Budite oprezni kada okrećete košaricu nakon kuhanja, jer vrući tanjur za prženje može ispasti i ozlijediti vas. **[Slika 2]**
- **Nemojte** blokirati ventilacijske otvore. Vruća para izlazi kroz otvore. Držite ruke i lice dalje od otvora.

Opće sigurnosne mjere

- Za zaštitu od strujnog udara, **nemojte uroniti kabel, utikač ili kućište fritezu na vrući zrak** u vodu ili druge tekućine.
- Neophodan je strogi nadzor kada fritezu na vrući zrak koriste djeca ili blizu djece.
- Isključite je iz utičnice kada je ne koristite i prije čišćenja. Ostavite da se ohladi prije stavljanja ili skidanja dijelova.
- **Nemojte** koristiti fritezu ako ima oštećen kabel ili utikač, ako ne radi ispravno ili ako je na bilo koji način oštećena. Kontaktirajte **Korisničku podršku** (pogledajte stranicu 21).
- Korištenje dodataka koje ne preporučuje COSORI može izazvati ozljede.
- **Nemojte** koristiti na otvorenom.
- **Nemojte** staviti fritezu ili bilo koji njezin dio na štednjak, blizu plinskih ili električnih plamenika ili u zagrijanu pećnicu.
- Budite izuzetno oprezni kada premještate fritezu (ili uklanjate košaricu) ako sadrži vruće ulje ili druge vruće tekućine.
- **Uvijek** nakon vađenja iz košarice, stavite tanjur za prženje na površinu otpornu na toplinu.
- **Nemojte** čistiti metalnim spužvicama za ribanje. Metalni komadići mogu se odlomiti od podloge i dodirnuti električne dijelove, stvarajući opasnost od strujnog udara.
- Ovu fritezu na vrući zrak mogu koristiti djeca starija od 8 godina, kao i osobe sa smanjenim fizičkim, osjetilnim ili mentalnim sposobnostima ili s nedostatkom iskustva i znanja, ako su pod nadzorom ili su dobili upute o korištenju friteze na vrući zrak na siguran način i razumjeti uključene opasnosti.
- **Nemojte** dopustiti djeci da čiste ili održavaju fritezu na vrući zrak ako nisu starija od 8 godina i pod nadzorom.
- Djecu treba nadzirati kako bi se osiguralo da se ne igraju s fritezom na vrući zrak.
- Ova friteza na vrući zrak nije namijenjena za upravljanje s pomoću vanjskog tajmera ili zasebnog sustava daljinskog upravljanja.
- **Nemojte** koristiti fritezu na vrući zrak za nikakve svrhe za koje nije namijenjena.
- Nije za komercijalnu uporabu. Upotrebljavajte je samo u kući.

Napomena: Pogledajte dio **Njega i održavanje** (stranica 33) sa smjernicama za čišćenje dodataka.

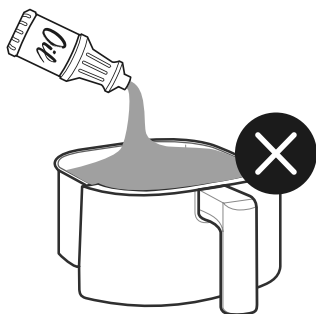

Tijekom prženja na vrućem zraku

- Koristite na ravnoj, stabilnoj površini otpornoj na toplinu, daleko od izvora topline ili tekućina.
- Friteza na vrući zrak radi **samo** s vrućim zrakom. **Nikada** nemojte puniti košaricu uljem ili mašću. **[Slika 3]**



Slika 3

- **POZOR:** Kako biste izbjegli opasnost od strujnog udara, kuhajte **samo** u uklonjivoj košarici.
- Kako biste izbjegli opasnost od požara ili strujnog udara, **nemoj** staviti preveliku hranu ili metalni pribor u fritezu na vrući zrak.
- **Nemoj** prepuniti košaricu friteze na vrući zrak. Nagomilane količine hrane mogu dodirnuti grijaće zavojnice i uzrokovati opasnost od požara.
- **Nemojte** dirati košaricu ili tanjur za prženje tijekom ili neposredno nakon prženja na vrućem zraku.
- **Nemoj** prekriti ni jedan dio friteze metalnom folijom, osim košarice u skladu s uputama.
- **Nemoj** staviti papir, karton, plastiku koja nije otporna na toplinu ili slične materijale u fritezu na vrući zrak.

- **Nikada** nemojte staviti papir za pečenje ili papir za prženje u fritezu na vrući zrak bez hrane na njemu. Kruženje zraka može uzrokovati podizanje papira i dodirivanje grijaćih zavojnica.
- **Uvijek** koristite posude otporne na visoku temperaturu. Budite izuzetno oprezni ako koristite posude koje nisu metalne ili staklene.
- Kako biste izbjegli opasnost od požara, **nemojte** pokriti ili dopustiti da friteza na vrući zrak dodirne zapaljive materijale (zavjese, tapete, zidove itd.) kada je uključena.
- **Nemoj** stavljajte predmete na vrh friteze na vrući zrak kada je uključena.
- **Nemoj** držati nikakve materijale osim COSORI preporučenih dodataka u fritezi na vrući zrak kada se ne koristi.
- Za isključivanje friteze na vrući zrak, jednom pritisnite . Friteza na vrući zrak aktivirat će zvučni signal,  će postati narančast, a ostali gumbi će se isključiti.
- Odmah isključite i odspojite svoju fritezu na vrući zrak ako vidite da izlazi taman dim. Bijeli dim je normalan, uzrokovan je grijanjem masnoće ili prskanjem hrane, ali tamni dim znači da hrana gori ili postoji problem u strujnom krugu. Pričekajte da dim nestane, a zatim izvadite košaricu. Ako uzrok nije zagorjela hrana, obratite se **Korisničkoj podršci** (stranica 21).
- **Nemoj** ostaviti fritezu na vrući zrak bez nadzora dok se koristi.

Kabel za napajanje

- Prije izvlačenja utikača iz utičnice isključite fritezu na vrući zrak.
- **Nemojte** dopustiti da kabel za napajanje (ili bilo koji produžni kabel) visi preko ruba stola ili kuhinjske ploče ili da dodiruje vruće površine.
- Uklonite i odbacite zaštitni poklopac postavljen preko utikača friteze na vrući zrak kako biste spriječili opasnost od gušenja.
- **Nikad** ne koristite utičnicu ispod pulta kada uključujete fritezu na vrući zrak.
- Ako je kabel za napajanje oštećen, mora ga zamijeniti Arovast Corporation ili druga kvalificirana osoba kako bi se izbjegla opasnost od strujnog udara ili požara. Kontaktirajte **Korisničku podršku** (stranica 21).
- Fritezu na vrući zrak i njezin kabel držite izvan dohvata djece mlađe od 8 godina.
- Friteza na vrući zrak smije se koristiti samo s električnim instalacijama od **220 – 240 V, 50/60 Hz**. **Nemoj** je ukopčavati u drugu vrstu utičnice. **[Slika 4]**

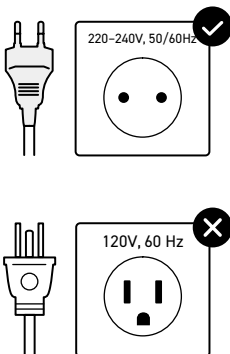

Slika 4

Produžni kabeli

- Isporučen je kratki kabel za napajanje kako bi se smanjio rizik od zapetljanja ili spoticanja o dulji kabel.
- Dulji produžni kabeli dostupni su i mogu se koristiti na pažljiv način. Ako se koristi dulji produžni kabel:
 - Označena električna vrijednost kompleta kabela ili produžnog kabela trebala bi biti barem jednako velika kao električna vrijednost friteze na vrući zrak.
 - Kabel treba postaviti tako da se ne prebacuju preko radne ploče ili stola gdje ga djeca mogu povući ili se nenamjerno o njega spotaknuti.
 - Ako je uređaj uzemljen, komplet kabela ili produžni kabel trebao bi biti trožilni s uzemljenjem.

Elektromagnetska polja (EMF)

COSORI friteza na vrući zrak u skladu je sa svim standardima koji se tiču elektromagnetskih polja (EMF). Ako se njome pravilno rukuje i u skladu s uputama u ovom korisničkom priručniku, uređaj je siguran za korištenje na temelju dostupnih znanstvenih dokaza.



Napomena: Predmeti označeni sljedećim simbolom mogu dosegnuti visoke temperature te stoga njima treba pažljivo rukovati.

SPREMITE OVE UPUTE



Ovaj simbol znači da se proizvod ne smije baciti u kućni otpad, već ga treba zbrinuti u odgovarajuće poduzeće za prikupljanje otpada radi recikliranja. Ispravno zbrinjavanje i recikliranje pomaže u zaštiti prirodnih resursa, ljudskog zdravlja i okoliša.

Za više informacija o zbrinjavanju i recikliranju ovog proizvoda obratite se lokalnoj općini, službi za zbrinjavanje ili trgovini u kojoj ste kupili ovaj proizvod.

Ovaj proizvod usklađen je sa zahtjevima RoHS.

Ovaj proizvod u skladu je s Direktivom 2011/65/EU te njezinim izmjenama i dopunama o ograničenju uporabe određenih opasnih tvari u električnoj i elektroničkoj opremi.

INFORMACIJE O VAŠOJ FRITEZI NA VRUĆI ZRAK

Vaša COSORI friteza na vrući zrak koristi tehnologiju brze cirkulacije zraka od 360° za kuhanje s malo ili bez ulja, kako bi se brzo pripremila hrskava i ukusna hrana. S neljepljivom košaricom i sigurnim dizajnom koji je jednostavan za korištenje, COSORI friteza na vrući zrak pravi je hit vaše kuhinje

Napomena:

- **Nemojte** pokušati otvoriti vrh friteze na vrući zrak. To nije poklopac.
- Košarica i tanjur za prženje izrađeni su od metalnog aluminija s premazom protiv lijepljenja koji ne sadrži BPA i PFOA.

Dijagram friteze na vrući zrak

- | | | |
|---------------------|-----------------------------|------------------|
| ① Ulaz zraka | ④ Izlaz zraka | ⑦ Košarica |
| ② Kontrolni zaslon | ⑤ Stezaljka za rasterećenje | ⑧ Ručka košarice |
| ③ Tanjur za prženje | ⑥ Kabel za napajanje | |

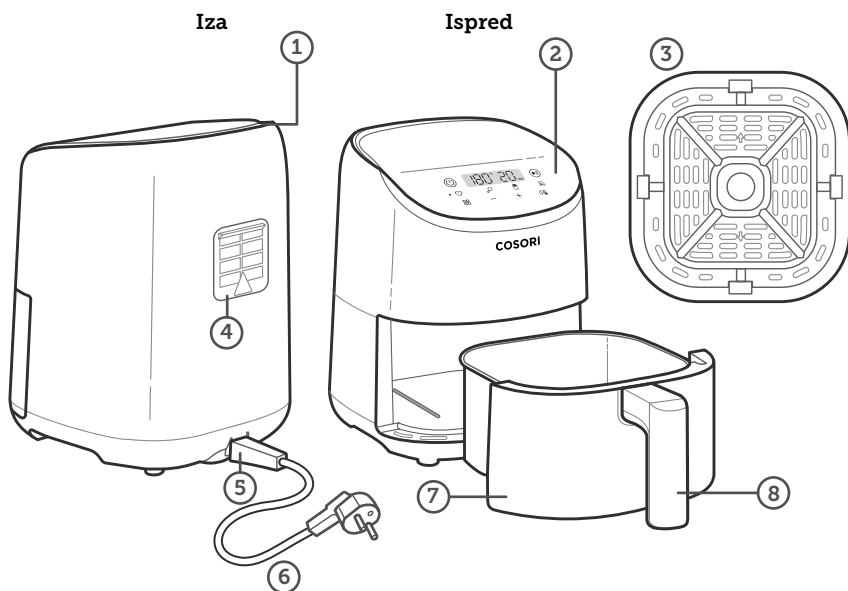

Prikaz dijagrama

Napomena: Pokraj odabrane funkcije kuhanja pojavit će se narančasta točka koja pokazuje da je aktivna.

Upravljačka ploča

- | | |
|------------------------------------|---|
| A. Gumb za napajanje | E. Smanjivanje ili povećavanje temperature/vremena |
| B. Gumb Pokretanje/Stanka | F. Gumb za temperaturu/vrijeme |
| C. Funkcije kuhanja | G. Prikaz temperature |
| D. Gumb za funkcije kuhanja | H. Prikaz vremena |

Napomena:

- Za spremanje ili poništavanje zadanih postavki, pogledajte dio **Funkcije kuhanja** (pogledajte stranicu 30).
- Pritisnite i držite  10 sekundi za resetiranje friteze na vrući zrak.

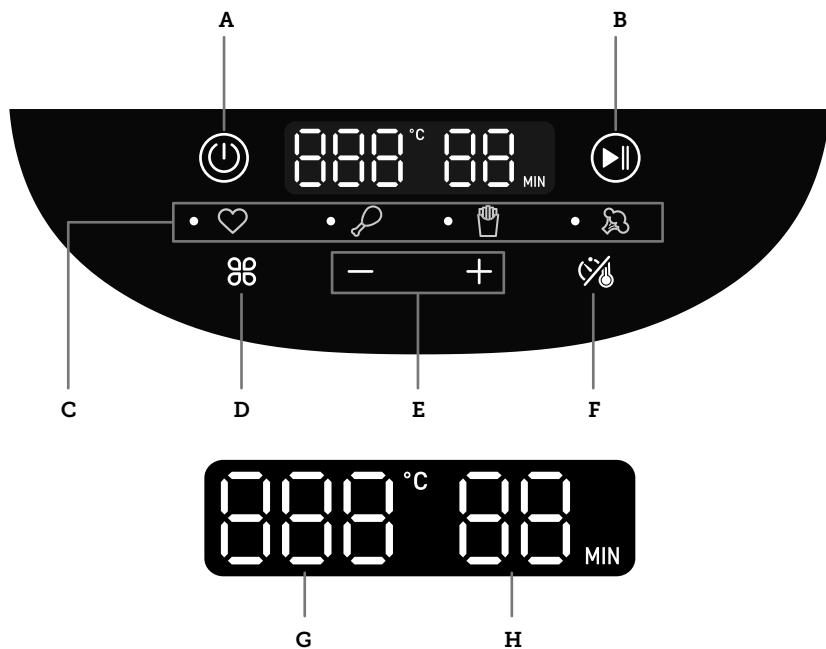

PRIJE PRVE UPORABE

Postavljanje

1. Uklonite svu ambalažu iz friteze na vrući zrak, uključujući sve privremene naljepnice i zaštitni poklopac na utikaču.
2. Postavite fritezu na vrući zrak na stabilnu, ravnu površinu otpornu na visoku temperaturu. Držite podalje od područja koja para može oštetiti (kao što su zidovi ili ormari)..

Napomena: Ostavite 13 cm/5 inča prostora iza i iznad friteze na vrući zrak. **[Slika 7]** Ostavite dovoljno prostora za uklanjanj košarice.

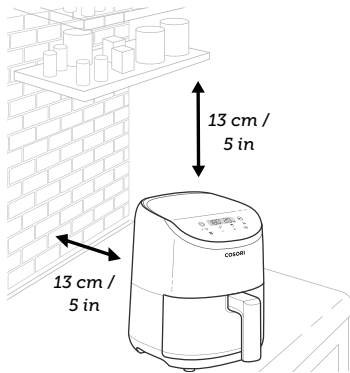

Slika 5

3. Povucite ručku kako biste izvadili košaricu. Uklonite svu plastiku iz košarice.
4. Temeljito operite košaricu i tanjur za prženje u perilici za suđe ili neabrazivnom spužvom.
5. Obrišite fritezu na vrući zrak iznutra i izvana malo navlaženom krpom. Osušite ručnikom.
6. Umetnite tanjur za prženje natrag u košaricu i stavite košaricu u fritezu na vrući zrak.

Probno pokretanje

Probno pokretanje pomoći će vam da se upoznate s fritezom na vrući zrak, provjerite radi li ispravno i očistite je od mogućih ostataka iz faze obrade.

1. Provjerite je li košarica friteze na vrući zrak prazna i uključite fritezu na vrući zrak.
2. Pritisnite **☞** za odabir funkcije Piletina. Na zaslonu će se prikazati „200°C” i „18 MIN”.
3. Pritisnite **⌚** za podešavanje vremena. Pritisnite **-** za promjenu vremena na 5 minuta.
4. Pritisnite **▶||** za početak. Kada završi, friteza na vrući zrak oglasit će zvučni signal.
5. Uklonite košaricu. Pustite da se košarica potpuno ohladi 10 do 30 minuta.

Napomena:

- Bilo koja friteza na vrući zrak može imati miris plastike iz procesa proizvodnje. To je normalno. Ako se miris plastike ne ublaži nakon probnog pokretanja, obratite se **Korisničkoj podršci** (pogledajte stranicu 21).
- Budite oprezni kada okrećete košaricu nakon kuhanja, jer vrući tanjur za prženje može ispasti i ozlijediti vas.
- **Nemojte** odvući ručku košarice.

UPORABA FRITEZE NA VRUĆI ZRAK

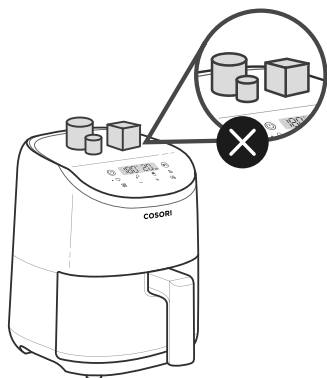

Slika 6

Napomena:

- **Nemojte** staviti ništa na vrh friteze na vrući zrak. Predmeti mogu otpasti i oštetiti vašu fritezu na vrući zrak. [Slika 8].
- Friteza na vrući zrak nije friteza za dubinsko prženje. **Nemojte** napuniti košaricu uljem, mašću za prženje ili bilo kojom tekućinom.
- Kada vadite košaricu iz friteze na vrući zrak, pazite na vruću paru.

Funkcije kuhanja

Korištenje funkcije kuhanja najlakši je način prženja na zraku. Funkcije kuhanja programirane su s idealnim vremenom i temperaturom za kuhanje različitih namirnica.

1. Pritisnite za prijelaz funkcija kuhanja (, , ili). Friteza na vrući zrak automatski će se prebaciti na zadane postavke funkcije.
2. Možete promijeniti vrijeme funkcije (1 – 60 minuta) i temperaturu (75 – 205 °C) pritiskom na za odabir temperature ili vremena te pomoću + ili – za povećanje ili smanjenje temperature/ vremena.

Napomena: Pritisnite i držite + ili – za brzo povećanje ili smanjenje temperature/ vremena.



3. Temperatura i vrijeme funkcije služe samo kao referenca. Možete podesiti omiljenu temperaturu i vrijeme i naknadno jednostavno koristiti postavke (pogledajte sljedeće radnje).
- Za izmjenu funkcije kuhanja:
 - a. Pritisnite za odabir funkcije kuhanja i podešavanje vremena i temperature.
 - b. Pritisnite i držite 3 sekunde.
 - Za resetiranje svih funkcija kuhanja:
 - a. Pritisnite i držite 10 sekundi.

| Funkcija | Zadana temperatura | Zadano vrijeme (minute) |
|-----------------------|--------------------|-------------------------|
| Omiljeno | 180 °C | 20 |
| Piletina | 200 °C | 18 |
| Prženi krumpirići | 195 °C | 20 |
| Povrće | 180 °C | 5 |

Prženje na vrućem zraku

1. Stavite tanjur za prženje u košaricu. Tanjur za prženje omogućuje da višak ulja kaplje na dno košarice.

Napomena: *Tanjur za prženje ne može se koristiti za određene recepte, kao što su muffini i kruh.*

2. Dodajte hranu u košaricu.
3. Odaberite funkciju kuhanja (pogledajte stranicu 30).
 - a. Ako nije odabrana nijedna funkcija kuhanja, friteza na vrući zrak koristit će prethodno zadane postavke.
 - b. Po želji možete postaviti prilagođeno vrijeme i temperaturu bez odabira funkcije kuhanja.
 - c. Pritisnite  i koristite + ili - za povećanje ili smanjenje temperature (75 – 205 °C) ili vremena (1 – 60 minuta).
4. Pritisnite  za početak prženja na vrućem zraku.

Napomena: *Možete promijeniti temperaturu i vrijeme bilo kada tijekom kuhanja. Pritisnite  i koristite + ili - za promjenu postavki.*

5. Određeni recepti mogu zahtijevati da hranu protresete na pola vremena kuhanja (pogledajte dio **Protresanje hrane**, na stranici 31).
 - a. Izvadite košaricu iz friteze na vrući zrak (pazite na vruću paru). Friteza na vrući zrak automatski će pauzirati kuhanje i zaslon će se isključiti dok se košarica ne vrati.
 - b. Protresite ili okrenite hranu.
 - c. Vratite košaricu u fritezu na vrući zrak da biste nastavili kuhati.
6. Friteza na vrući zrak oglasit će 3 zvučna signala kada završi s radom. Na zaslonu će se prikazati: „End“ (Kraj).
7. Izvadite košaricu iz friteze na vrući zrak, pazeći na vruću paru. Za vađenje hrane iz košarice koristite hvataljke ili pribor otporan na visoku temperaturu.
8. Ostavite da se ohladi prije čišćenja.

Protresanje hrane

Način protresanja

Tijekom kuhanja izvadite košaricu iz friteze na vrući zrak i protresite, miješajte ili okrećite hranu.

- a. Za protresanje hrane:
 1. Iz sigurnosnih razloga držite košaricu neposredno iznad površine otporne na toplinu.
 2. Protresite košaricu.

Napomena: *Nemojte koristiti ovu metodu ako postoji opasnost od prskanja vrućih tekućina.*

- b. Ako je košarica preteška za tresti ili ima vruće tekućine:
 1. Stavite košaricu na držač ili površinu otpornu na toplinu.
 2. Koristite hvataljke za miješanje ili okretanje hrane.
- Kada uklonite košaricu, friteza na vrući zrak automatski će pauzirati kuhanje, a na zaslonu će se prikazati [- - - -] dok se košarica ne zamijeni.
 - Kada vratite košaricu, kuhanje će se automatski nastaviti.
 - Izbjegavajte protresanje dulje od 30 sekundi jer bi se friteza na vrući zrak mogla početi hladiti.

Što treba protresati

- Složenu malu hranu obično je potrebno protresti, poput krumpirića ili nuggetsa.
- Bez protresanja hrana možda neće biti hrskava ili ravnomjerno pečena.
- Drugu hranu, poput odreska, možete okrenuti kako biste je ravnomjerno zapekli.

Kada treba protresati

- Protresite ili okrenite hranu jednom na pola kuhanja ili više puta po želji.

Upute za kuhanje

Prepunjavanje

- Ako je košarica prepuna, hrana će se nejednako kuhati. **Nemojte** stavljati previše hrane.

Uporaba ulja

- Dodavanje male količine ulja vašoj hrani učinit će je hrskavijom. Koristite ne više od 30 ml/2 američke žlice ulja.
- Uljni sprejevi izvrsni su za ravnomjerno nanošenje malih količina ulja na sve namirnice.

Savjeti za hranu

- Na zraku možete pržiti bilo koju smrznutu hranu ili namirnice koje se mogu peći u pećnici.
- Za pripremu kolača, ručnih pita ili bilo koje hrane s nadjevom ili tijestom, stavite hranu u spremnik koji nije otporan na toplinu prije stavljanja u košaricu.
- Prženje hrane s visokim udjelom masnoće na zraku uzrokuje kapanje masnoće na dno košarice. Kako biste izbjegli višak dima tijekom kuhanja, nakon kuhanja izlijte nakupljenu masnoću.
- Hrana stvara prskanje i višak dima. Takvu hranu je potrebno osušiti prije prženja na zraku.

Prženi krumpirići

- Dodajte 8 – 15 ml / ½ – 1 američku žlicu ulja za hrskavost.
- Kada radite krumpiriće od sirovog krumpira, potopite nekuhane krumpiriće u vodu 15 minuta kako biste uklonili škrob prije prženja na zraku. Osušite ručnikom prije dodavanja ulja.
- Nekuhanje krumpiriće narežite na manje za hrskavije rezultate.
- Pokušajte izrezati krumpiriće na trake veličine 0,6 cm x 7,6 cm / ¼ inča x 3 inča.

Ostale funkcije

Stanka

- Pritisnite ►|| za stanku pri kuhanju. Friteza na vrući zrak se prestaje grijati i ►|| trepće dok ponovno ne pritisnete ►|| za nastavak kuhanja.
- Nakon 30 minuta neaktivnosti, friteza na vrući zrak će se isključiti.
- Ova vam funkcija omogućuje pauziranje programa bez vađenja košarice iz friteze na vrući zrak.

Automatski nastavak kuhanja

- Ako izvučete košaricu, friteza na vrući zrak automatski će pauzirati kuhanje i na zaslonu će se prikazati: [- - - - -].
- Kada vratite košaricu, friteza na vrući zrak automatski će nastaviti s kuhanjem na temelju vaših prethodnih postavki.

Automatsko isključivanje

- Ako friteza na vrući zrak nema aktivan program, izbrisati će sve postavke i isključit će se nakon 5 minuta neaktivnosti.
- Ako se košarica ukloni, friteza na vrući zrak poništiti će sve postavke i isključiti se nakon 30 minuta neaktivnosti.

Zaštita od pregrijavanja

- Ako se friteza na vrući zrak pregrije, automatski će se isključiti iz sigurnosnih razloga.
- Pustite da se friteza na vrući zrak potpuno ohladi prije ponovne uporabe.

NJEGA I ODRŽAVANJE

Napomena:

- **Uvijek** očistite košaricu friteze na vrući zrak i tanjur za prženje nakon svake uporabe.
- Oblaganje košarice folijom (osim tanjura za prženje) može olakšati čišćenje.

1. Isključite i odspojite fritezu na vrući zrak. Pustite da se potpuno ohladi prije čišćenja. Izvucite košaricu radi bržeg hlađenja.
2. Po potrebi, obrišite vanjski dio friteze na vrući zrak vlažnom krpom.
3. Košarica i tanjur za prženje mogu se prati u perilici za suđe. Također možete oprati košaricu i tanjur za prženje vrućom sapunicom i neabrazivnom spužvom. Po potrebi je namočite.

Napomena: Košarica i tanjur za prženje imaju neljepljivi premaz. Izbjegavajte korištenje metalnog posuda i abrazivnih sredstava za čišćenje.

4. Za tvrdokornu masnoću:
 - a. U maloj posudi pomiješajte 30 g/2 američke žlice sode bikarbone i 15 ml/1 američka žlica vode da dobijete pastu za mazanje.
 - b. S pomoću spužve namažite pastu na košaricu i tanjur za prženje i izribajte. Ostavite košaricu i tanjur za prženje 15 minuta prije ispiranja.
 - c. Operite košaricu sapunicom prije uporabe.
5. Očistite unutrašnjost friteze na vrući zrak blago vlažnom, neabrazivnom spužvom ili krpom. **Nemojte** je uranjati u vodu. Ako je potrebno, očistite zavojnicu za grijanje kako biste uklonili ostatke hrane.
6. Osušite je prije uporabe.

Napomena: Provjerite je li grijaća zavojnica potpuno suha prije nego što uključite fritezu na vrući zrak.

RJEŠAVANJE PROBLEMA

| Problem | Moguće rješenje |
|--|--|
| Friteza na vrući zrak se ne uključuje. | Provjerite je li friteza na vrući zrak uključena u struju. Čvrsto gurnite košaricu u fritezu na vrući zrak. |
| Hrana nije potpuno skuhana. | Stavite manje količine hrane u košaricu. Ako je košarica prepunjena, hrana će biti nedovoljno pečena. Povećajte temperaturu ili vrijeme kuhanja. |
| Hrana se kuha neravnomjerno. | Namirnice koje su naslagane jedna na drugu ili blizu jedna drugoj treba protresti ili preokrenuti tijekom kuhanja (pogledajte dio Protresanje hrane , na stranici 31). |
| Hrana nije hrskava nakon prženja na vrućem zraku. | Prskanje ili premazivanje malom količinom ulja može povećati hrskavost (pogledajte dio Upute za kuhanje , na stranici 32). |
| Prženi krumpirići nisu pravilno pečeni. | Pogledajte dio Prženi krumpirići , na stranici 32. |
| Košarica neće sigurno kliznuti u fritezu na vrući zrak. | Pazite da košarica nije prepunjena hranom. |
| Bijeli dim izlazi iz friteze na vrući zrak. | Friteza na vrući zrak može proizvesti malo bijelog dima kada je koristite prvi put. To je normalno. |
| | Uvjerite se da su košarica i unutrašnjost friteze na vrući zrak dobro očišćeni i da nisu zamašćeni. |
| | Kuhanje masne hrane uzrokuje nakupljanje ulja ispod tanjura za prženje. Ovo ulje proizvodi bijeli dim, a košarica može biti toplija nego inače. To je normalno i ne bi trebalo utjecati na kuhanje. Pažljivo rukujte košaricom. |
| Taman dim izlazi iz friteze na vrući zrak. | Odmah isključite fritezu na vrući zrak iz struje. Taman dim znači da hrana gori ili postoji problem u strujnom krugu. Pričekajte da dim nestane, a zatim izvadite košaricu. Ako uzrok nije zagorjela hrana, obratite se Korisničkoj podršci (pogledajte stranicu 21). |
| Friteza na vrući zrak miriše na plastiku. | Bilo koja friteza na vrući zrak može imati miris plastike iz procesa proizvodnje. To je normalno. Slijedite upute za Probno pokretanje (stranica 29) da bi se smanjio miris plastike. Ako se miris plastike ne smanji, obratite se Korisničkoj podršci (pogledajte stranicu 21). |
| Zaslon prikazuje šifru greške „E1“. | Postoji prekid strujnog kruga u monitoru temperature. Kontaktirajte Korisničku podršku (pogledajte stranicu 11). |
| Zaslon prikazuje šifru greške „E2“. | Postoji kratki spoj u monitoru temperature. Kontaktirajte Korisničku podršku (pogledajte stranicu 21). |
| Zaslon prikazuje šifru greške „E3“. | Aktivirala se zaštita od pregrijavanja friteze na vrući zrak. Isključite i odspojite fritezu na vrući zrak iz struje i ostavite je da se potpuno ohladi. Ako zaslon nastavi prikazivati „E3“, kontaktirajte Korisničku podršku (pogledajte stranicu 21). |

Ako vaš problem nije naveden, kontaktirajte **Korisničku podršku** (pogledajte stranicu 21).

POKAŽITE NAM ŠTO KUHATE

Nadamo se da vam je ovo bilo od pomoći. Jedva čekamo vidjeti vaše prekrasne rezultate i uvjereni smo da ćete htjeti podijeliti svoje upečatljive fotografije! Naša ekipa očekuje vaš sadržaj – samo u nastavku odaberite platformu koju želite. Snimite, označite i obilježite hashtagom, kao pravi COSORI kuhar!

@cosorihrvatska



Cosori Hrvatska



Nemate ideju što kuhati? Dostupne su mnoge ideje za recepte, kako od nas tako i od zajednice Cosori.

VIŠE COSORI PROIZVODA

Ako ste zadovoljni s ovim uređajem, preporučujemo ga. Posjetite www.cosori.hr, gdje ćete pronaći sve naše prekrasno dizajnirane i pažljivo osmišljene proizvode. Možda će i oni naći svoje mjesto u vašoj kuhinji!



Hvala vam na vašoj kupovini !



(Nadamo se da volite svoju novu fritezu na vruć vazduh isto koliko i mi!)



Budite kreativni s COSORI- jem

Preuzmite besplatnu VeSync aplikaciju kako biste pristupili originalnim receptima i video tutorijalima od strane COSORI kuvara, komunicirali sa našom digitalnom zajednicom i još mnogo toga!



Istražite

našu digitalnu galeriju recepata
cosori.rs



Uživajte

u nedeljno predstavljenim receptima napavljenih isključivo od strane naših domaćih kuvara



KONTAKTIRAJTE NAŠE KUVARE

Naši uslužni, domaći kuvari su spremni da vam pomognu sa svim pitanjima koje imate!

E-pošta: hello@cosori.rs

U ime svih nas u COSORI-ju,

srećno kuvanje !

COSORI KNJIGA RECEPTA

Važno nam je da vam damo ideje za recepte kako biste na najbolji mogući način iskoristili svoju fritezu. Zbog toga smo knjigu receptata Cosori preveli i na srpski jezik. Ovde možete pronaći digitalnu Cosori knjigu sa receptima na srpskom jeziku:

www.cosori.rs/recepti

Pomozite nam u zaštiti životne sredine i razmislite o korišćenju knjiga receptata u digitalnom obliku umesto štampanih, kako biste pomogli u očuvanju naših šuma i doprineli održivosti.

INFORMACIJE O GARANCIJI

JPK Trading d.o.o. pruža 2-godišnju garanciju od datuma kupovine za sve Cosori proizvode.

U slučaju potrebe za ostvarivanjem garancije, pripremite sledeće dokumente za našu korisničku podršku:

- Račun koji potvrđuje kupovinu i
- Garantni list koji je takođe bio priložen u paketu.

Nemojte brinuti ako prodavnica gde ste kupili proizvod nije popunila garantni list. Pomoći ćemo vam da ga popunite i priložite račun.

KORISNIČKA PODRŠKA

Cosori stavlja zadovoljstvo kupaca u središte svog rada. Naš cilj je da naši proizvodi i usluge učine vaš život boljim i srećnijim.

Ako imate bilo kakvih pitanja ili komentara o proizvodu, molimo vas da nas kontaktirate.

E-pošta: hello@cosori.rs

Telefon: +381114182197

Za podnošenje reklamacije pripremite i podelite sa nama račun i garantni list.

DISTRIBUTER

JPK Trading d.o.o.

JURIJA GAGARINA 231, Room 329,
BEOGRAD (NOVI BEOGRAD),
Serbia

PROČITAJTE I SAČUVAJTE OVA UPUTSTVA

VAŽNE MERE ZAŠTITE

Pridržavajte se osnovnih mera predostrožnosti kada koristite fritezu na vruć vazduh. Pročitajte sva uputstva.

Ključne bezbednosne tačke

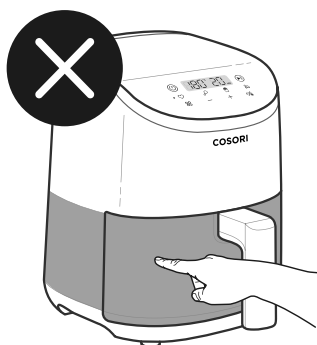

Slika 1

- **Nemojte** dodirivati vrela površine. Koristite ručku. **[Slika 1]**

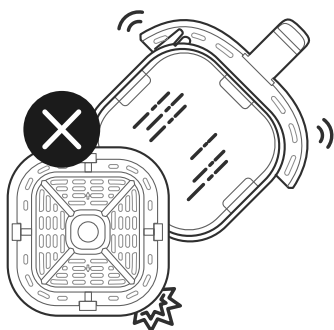

Slika 2

- Budite oprezni kada okrećete korpu nakon kuvanja, jer vruća rešetka može ispasti i stvoriti opasnost po bezbednost. **[Slika 2]**
- **Nemojte** blokirati nikakve otvore za ventilaciju. Vrela para se oslobađa kroz otvore. Držite ruke i lice dalje od otvora.

Opšta bezbednost

- Da biste se zaštitili od strujnog udara, **ne potapajte kabl, utikač ili kućište fritezu na vruć vazduh** u vodu ili druge tečnosti.
- Neophodan je pažljiv nadzor kada fritezu na vruć vazduh koriste deca ili se koristi u blizini dece.
- Isključite fritezu kada nije u upotrebi i pre čišćenja. Ostavite da se ohladi pre stavljanja ili skidanja delova.
- **Nemojte** koristiti fritezu na vruć vazduh ako ima oštećen kabl ili utikač, ako ne radi ili ako je na bilo koji način oštećena. Obratite se **Korisničkoj podršci** (pogledajte stranicu 37).
- Korišćenje dodatka koje nije preporučio COSORI može izazvati povredu.
- **Nemojte** koristiti na otvorenom.
- **Ne** postavljajte fritezu na vruć vazduh ili bilo koji njen deo na šporet, blizu gasnih ili električnih gorionika ili u zagrejanu reću.
- Budite izuzetno oprezni kada pomerate fritezu na vruć vazduh (ili vadite korpu) ako sadrži vruće ulje ili druge vruće tečnosti.
- **Uvek** stavite rešetku na površinu otpornu na toplotu nakon što je izvadite iz korpe.
- **Nemojte** čistiti sa metalnim jastučićima za ribanje. Metalni fragmenti mogu odlorniti podlogu i dodirnuti električne delove, stvarajući rizik od strujnog udara.
- Ovu fritezu na vruć vazduh mogu koristiti deca od 8 godina i starija, kao i osobe sa smanjenim fizičkim, senzornim ili mentalnim sposobnostima ili nedostatkom iskustva i znanja ako su pod nadzorom ili su dobile instrukcije za bezbednu upotrebu friteze na vruć vazduh i razumele moguće opasnosti.
- **Ne** dozvolite deci da čiste ili održavaju fritezu na vruć vazduh osim ako nisu starija od 8 godina i pod nadzorom.
- Decu treba nadzirati kako bi se osiguralo da se ne igraju sa fritezom na vruć vazduh.
- Ova friteza na vruć vazduh nije namenjena za upravljanje pomoću eksternog tajmera ili odvojenog sistema daljinskog upravljanja.
- **Nemojte** koristiti fritezu na vruć vazduh za bilo koju drugu svrhu osim za koju je namenjena.
- Nije za komercijalnu upotrebu. **Samo** za upotrebu u domaćinstvu.

Napomena: Pogledajte **Čuvanje i održavanje** (stranica 49) za uputstva o tome kako da očistite pribor.

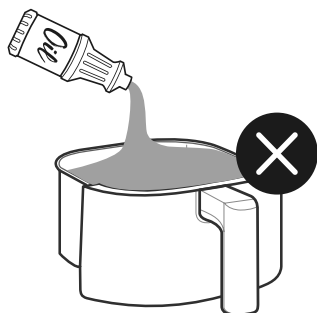

U toku korišćenja friteze na vruć vazduh

- Koristite na ravnoj, stabilnoj površini otpornoj na toplotu dalje od izvora toplote ili tečnosti.
- Friteza na vruć vazduh radi **samo** sa toplim vazduhom. **Nikada** ne punite korpu uljem ili mašću. [Slika 3]



Slika 3

- **OPREZ:** Da biste izbegli rizik od strujnog udara, kuvajte **samo** u korpi koja se može ukloniti.
- Da biste izbegli rizik od požara ili strujnog udara, **nemojte** stavljati preveliku količinu hrane ili metalni pribor u fritezu na vruć vazduh.
- **Nemojte** prepuniti korpu friteze na vruć vazduh. Velike količine hrane mogu dodirnuti zavojnice za grejanje i izazvati opasnost od požara.
- **Ne** dodirujte korpu ili rešetku tokom ili neposredno nakon prženja na vazduhu.
- **Ne** pokrivajte nijedan deo friteze na vruć vazduh metalnom folijom, osim korpe prema uputstvu.
- **Ne** stavljajte papir, karton, plastiku koja nije otporna na toplotu ili slične materijale u fritezu na vruć vazduh

- **Nikada** ne stavljajte papir za pečenje ili pergament u fritezu na vruć vazduh bez hrane na vrhu. Cirkulacija vazduha može dovesti do podizanja papira i dodirivanja grejnih kalemova.
- **Uvek** koristite kontejnere bezbedne za toplotu. Budite izuzetno oprezni ako koristite posude koje nisu metalne ili staklene.
- Da biste izbegli rizik od požara, **nemojte** pokrivati niti dozvoliti da friteza na vruć vazduh dodiruje zapaljive materijale (zavese, draperije, zidovi, itd.) kada je uključena.
- **Ne** stavljajte predmete na fritezu na vruć vazduh kada je uključena.
- **Nemojte** skladištiti nikakve materijale osim dodataka koje preporučuje COSORI u fritezi kada se ne koristi.
- Da biste isključili fritezu na vruć vazduh, pritisnite  jednom. Friteza na vruć vazduh će se oglasiti zvučnim signalom,  postaće narandžasta, a druga dugmad će se isključiti.
- Odmah ugasite i isključite fritezu na vruć vazduh ako vidite da izlazi tamni dim. Beli dim je normalan, uzrokovan zagrevanjem masti ili prskanjem hrane, ali tamni dim znači da hrana gori ili postoji problem sa strujnim kolom. Sačekajte da dim nestane pre nego što izvučete korpu. Ako uzrok nije bila zagorela hrana, kontaktirajte **Korisničku podršku** (stranica 37).
- **Ne** ostavljajte fritezu na vruć vazduh bez nadzora dok je u upotrebi.

Napajanje i kabl

- Isključite fritezu na vruć vazduh pre nego što izvučete utikač iz utičnice.
- **Ne** dozvolite da kabl za napajanje (ili bilo koji produžni kabl) visi preko ivice stola ili pulta, niti da dodiruje vruće površine.
- Uklonite i odbacite zaštitni poklopac postavljen preko utikača friteze na vruć vazduh kako biste sprečili opasnost od gušenja.
- **Nikada** ne koristite utičnicu ispod pulta kada uključujete fritezu na vruć vazduh.
- Ako je kabl za napajanje oštećen, mora da ga zameni Arovast Corporation ili slično kvalifikovano lice kako bi se izbegla opasnost od strujnog udara ili požara. Obratite se na **Korisničku podršku** (stranica 37).
- Držite fritezu na vruć vazduh i njen kabl van domašaja dece mlađe od 8 godina.
- Vašu fritezu na vruć vazduh treba da koristite samo sa električnim sistemima od **220–240V, 50/60Hz**. **Nemojte** je uključivati u drugi tip utičnice. **[Slika 4]**

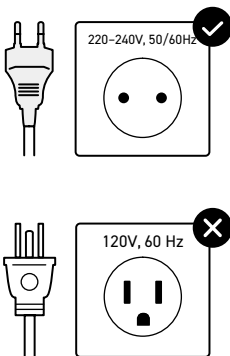

Slika 4

Produžni kablovi

- Obezbeđen je kratak kabl za napajanje da bi se smanjio rizik od zaplitanja ili saplitanja o duži kabl.
- Duži produžni kablovi su dostupni i mogu se koristiti ako se vodi računa o njihovoj upotrebi. Ako se koristi duži produžni kabl:
 - Označena električna snaga kompleta kablova ili produžnog kabla treba da bude najmanje onoliko koliko je električna snaga friteze na vruć vazduh.
 - Kabl treba da bude postavljen tako da se ne može prevući preko radne površine ili stola gde ga deca mogu povući ili nenamerno saplesti.
 - Ako je uređaj uzemljenog tipa, komplet kablova ili produžni kabl treba da bude trožilni kabl sa uzemljenjem.

Elektromagnetna polja (EMF)

COSORI friteza na vruć vazduh je u skladu sa svim standardima u vezi sa elektromagnetnim poljima (EMF). Ako se njime pravilno rukuje i u skladu sa uputstvima u ovom uputstvu za upotrebu, uređaj je bezbedan za upotrebu na osnovu naučnih dokaza koji su danas dostupni.



Napomena: Predmeti označeni sledećim simbolom mogu dostići visoke temperature i njima treba pažljivo rukovati.

SAČUVAJTE OVA UPUTSTVA



Ovaj simbol znači da se proizvod ne sme odlagati kao kućni otpad i da ga treba odložiti u odgovarajuće sabirno mesto za reciklažu. Pravilno odlaganje i reciklaža pomaže u zaštiti prirodnih resursa, zdravlja ljudi i životne sredine.

Za više informacija o odlaganju i recikliranju ovog proizvoda, obratite se lokalnoj opštini, službi za odlaganje otpada ili prodavnicu u kojoj ste kupili ovaj proizvod.

Ovaj proizvod je usaglašen sa RoHS.

Ovaj proizvod je usklađen sa Direktivom 2011/65/EU i njenim amandmanima o ograničenju upotrebe određenih opasnih supstanci u električnoj i elektronskoj opremi.

UPOZNAJTE SVOJU FRITEZU NA VRUĆ VAZDUH

Vaša COSORI friteza na vruć vazduh koristi tehnologiju brze cirkulacije vazduha od 360° za kuvanje sa malo ili bez ulja, za brzu, hrskavu, ukusnu hranu. Sa nelepljivom korpom i bezbednim dizajnom koji je jednostavan za upotrebu, COSORI friteza na vruć vazduh je zvezda vaše kuhinje.

Napomena:

- **Ne** pokušavajte da otvorite vrh friteze na vruć vazduh. Nije poklopac.
- Korpa i tanjir su napravljeni od aluminijumskog metala sa nelepljivim premazom koji ne sadrži BPA i napravljen je bez PFOA.

Dijagram friteze na vruć vazduh

- | | | |
|------------------------|--|----------------------|
| ① Priključak za vazduh | ④ Izlaz za vazduh | ⑥ Kabel za napajanje |
| ② Kontrolni ekran | ⑤ Stezaljka za oslobađanje od naprežanja | ⑦ Korpa |
| ③ Tanjir za hrskavost | | ⑧ Držač korpe |

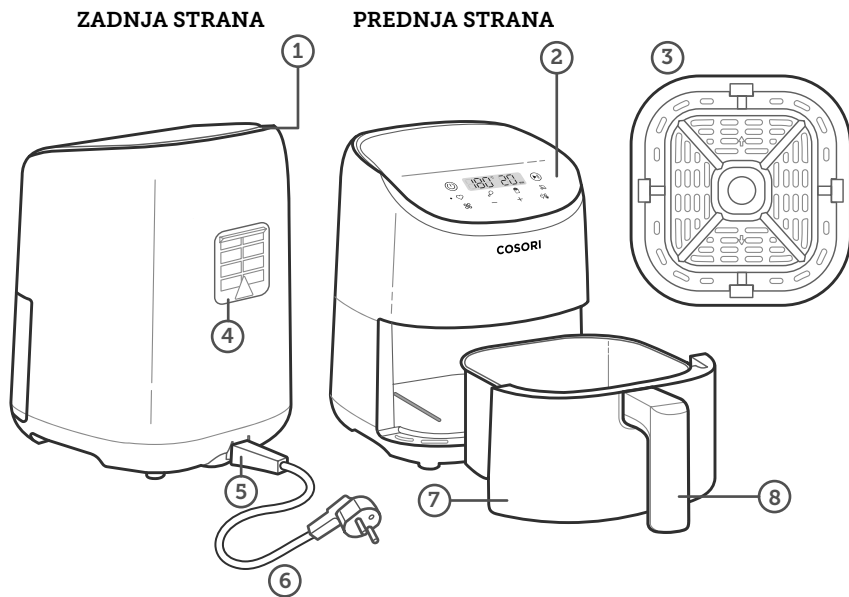

Dijagram displeja

Napomena: Narandžasta tačka će se pojaviti pored izabrane funkcije kuvanja da pokaže da je aktivna.

Kontrolna tabla

- | | |
|-------------------------------------|--|
| A. Dugme za uključivanje | E. Smanjite ili povećajte temperaturu/vreme |
| B. Dugme Start/Pauza | F. Dugme za temperaturu/vreme |
| C. Funkcije kuvanja | G. Prikaz temperature |
| D. Dugme za funkciju kuvanja | H. Prikaz vremena |

Napomena:

- Da biste sačuvali ili resetovali unapred podešena podešavanja, pogledajte **Funkcije kuvanja** (pogledajte stranicu 46).
- Pritisnite i držite  10 sekundi da biste resetovali fritezu na vruć vazduh.

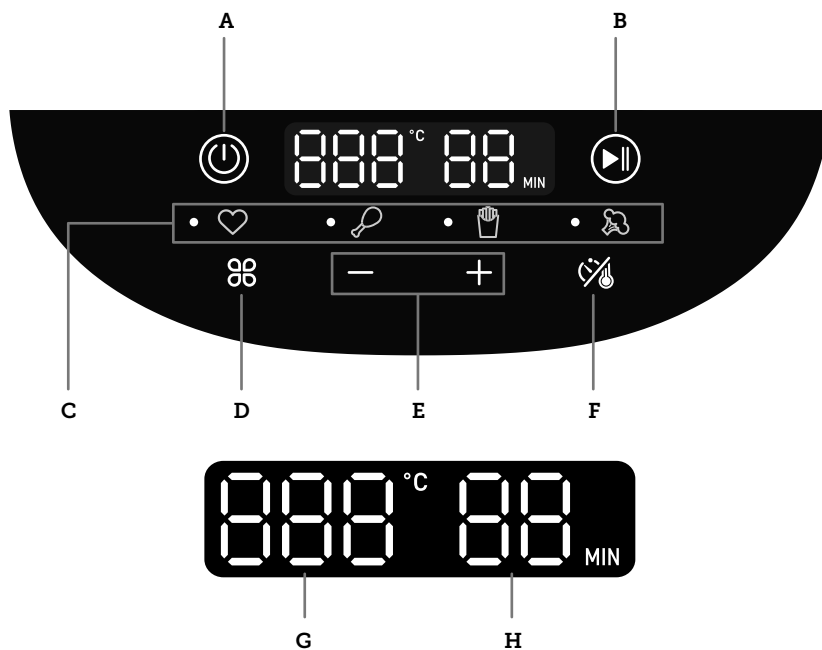

PRE PRVE UPOTREBE

Podešavanje

1. Uklonite svu ambalažu iz friteze na vruć vazduh, uključujući sve privremene nalepnice i zaštitni poklopac postavljen preko utikača.
2. Postavite fritezu na vruć vazduh na stabilnu, ravnu površinu otpornu na toplotu. Držite dalje od mesta koja mogu biti oštećena parom (kao što su zidovi ili ormani).

Napomena: Ostavite 13 cm / 5 inča prostora iza i iznad friteze na vruć vazduh. **[Slika 5]** Ostavite dovoljno prostora da uklonite korpu.

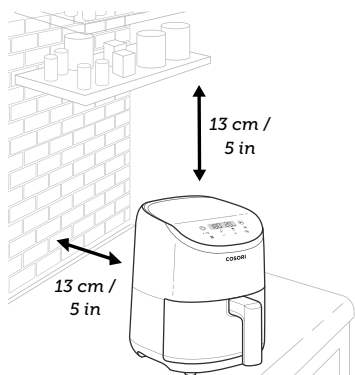

Slika 5

3. Povucite ručicu da biste uklonili korpu. Uklonite svu plastiku iz korpe.
4. Temeljno operite korpu i tanjir za hrskavost, koristeći ili mašinu za pranje sudova ili neabrazivni sunder.
5. Obrišite unutrašnjost i spoljašnjost friteze na vruć vazduh blago vlažnom krpom. Osušite peškirom.
6. Vratite rešetku u korpu i stavite korpu u fritezu na vruć vazduh.

Probni rad

Probni rad će vam pomoći da se upoznate sa fritezom na vruć vazduh, uverite se da ispravno radi i očistite je od mogućih ostataka tokom procesa.

1. Proverite da li je korpa friteze na vruć vazduh prazna i uključite fritezu na vruć vazduh.
2. Pritisnite **88** da biste izabrali funkciju Piletina. Na ekranu će se prikazati „200°C” i „18 MIN”.
3. Pritisnite **⌚** da biste podesili vreme. Pritisnite **-** da biste promenili vreme na 5 minuta.
4. Pritisnite **▶||** za početak. Kada završi, friteza na vruć vazduh će se oglasiti zvučnim signalom.
5. Uklonite korpu. Ostavite korpu da se potpuno ohladi 10–30 minuta.

Napomena:

- Svaka friteza na vruć vazduh može imati plastični miris iz proizvodnog procesa. To je normalno.
- Ako se miris plastike ne smanji nakon probnog rada, kontaktirajte **korisničku podršku** (pogledajte stranicu 37).
- Budite oprezni kada okrećete korpu nakon kuvanja, jer vrući tanjir za hrskavost može ispasti i stvoriti opasnost po bezbednost.
- **Nemojte** odvrtni ručku korpe od korpe.

KORIŠĆENJE FRITEZE NA VRUĆ VAZDUH

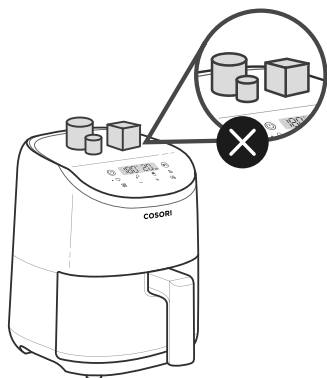

Slika 6

Napomena:

- **Ne** stavljajte ništa na fritezu na vruć vazduh. Predmeti mogu pasti i oštetiti fritezu na vruć vazduh. [Slika 6]
- Friteza na vruć vazduh nije friteza na ulje. **Ne** punite korpu uljem, mašču za prženje ili bilo kojom tečnošću.
- Kada vadite korpu iz friteze na vruć vazduh, pazite na vrelu paru.

Funkcije kuvanja

Korišćenje funkcije kuvanja je najlakši način za prženje na vazduhu. Funkcije kuvanja su programirane sa idealnim vremenom i temperaturom za kuvanje različitih namirnica.

1. Pritisnite za kretanje kroz funkcije kuvanja (, , ili). Friteza na vruć vazduh će se automatski promeniti na podrazumevana podešavanja funkcije.
2. Možete da promenite vreme funkcije (1–60 minuta) i temperaturu (75–205°C) pritiskom na da izaberete temperaturu ili vreme, a pritiskom na + ili - da povećate ili smanjite temperaturu/vreme.

Napomena: Pritisnite i držite + ili - da biste brzo povećali ili smanjili temperaturu/vreme.



3. Temperatura i vreme funkcije su samo za referencu. Možete podesiti svoju omiljenu temperaturu i vreme i lako kasnije koristiti podešavanja (pogledajte sledeće operacije).
- Da biste izmenili funkciju kuvanja:
 - a. Pritisnite da izaberete funkciju kuvanja i podesite vreme i temperaturu.
 - b. Pritisnite i držite 3 sekunde.
 - Da biste resetovali sve funkcije kuvanja:
 - a. Pritisnite i držite 10 sekundi.

| Funkcija | Podrazumevana temperatura | Podrazumevano vreme (minuti) |
|--------------|---------------------------|------------------------------|
| Omiljeno | 180 °C | 20 |
| Piletina | 200 °C | 18 |
| Pomfrit | 195 °C | 20 |
| Povrće | 180 °C | 5 |

Prženje na vazduhu

1. Stavite tanjir za hrskavost u korpu. Tanjir za hrskavost omogućava da višak ulja kapne na dno korpe.

Napomena: *Tanjir za hrskavost se ne može koristiti za određene recepte, kao što su mafini i hleb.*

2. Dodajte hranu u korpu.
3. Izaberite funkciju kuvanja (pogledajte stranicu 46).
 - a. Ako nije izabrana nijedna funkcija kuvanja, friteza na vruć vazduh će podrazumevano koristiti prethodno korišćena podešavanja.
 - b. Opciono, možete podesiti prilagođeno vreme i temperaturu bez biranja funkcije kuvanja.
 - c. Pritisnite  i koristite + ili - da biste povećali ili smanjili temperaturu (75–205°C) ili vreme (1–60 minuta).
4. Pritisnite  da započnete prženje na vazduhu.

Napomena: *Temperaturu u vreme možete da promenite uvek tokom kuvanja. Pritisnite  i koristite + ili - da biste promenili podešavanja.*

5. Određeni recepti mogu zahtevati da hranu protresete na pola vremena kuvanja (pogledajte **Protresanje hrane**, stranica 47).
 - a. Izvadite korpu iz friteze na vruć vazduh (pazite na vrelu paru). Friteza na vruć vazduh će automatski pauzirati kuvanje i ekran će se isključiti dok se korpa ne vrati.
 - b. Protresite ili okrenite hranu.
 - c. Vratite korpu u fritezu na vruć vazduh da nastavite sa kuvanjem.
6. Friteza na vruć vazduh će se oglasiti 3 puta kada završi. Displej će prikazati: „End“ (Kraj).
7. Izvadite korpu iz friteze na vruć vazduh, vodeći računa o vrućoj pari. Koristite hvataljke ili pribor koji nije zagrejan da uklonite hranu iz korpe.
8. Ostavite da se ohladi pre čišćenja.

Protresanje hrane

Kako da protresete hranu

Tokom kuvanja, izvadite korpu iz friteze na vruć vazduh i protresite, pomešajte ili okrenite hranu.

- a. Da biste protresli hranu:
 1. Iz bezbednosnih razloga, držite korpu tik iznad površine otporne na toplotu.
 2. Protresite korpu.

Napomena: *Nemojte koristiti ovu metodu ako postoji opasnost od prskanja vruće tečnosti.*
- b. Ako je korpa teška za protresanje ili ima vrućih tečnosti:
 1. Postavite korpu na držač ili površinu otpornu na toplotu.
 2. Koristite klešta za mešanje ili preokretanje hrane.

- Kada izvadite korpu, friteza na vruć vazduh će automatski pauzirati kuvanje, a na ekranu će biti prikazano [- - - -] dok se korpa ne zameni.
- Kada zamenite korpu, kuvanje će se automatski nastaviti.
- Izbegavajte trešenje duže od 30 sekundi, jer friteza na vruć vazduh može početi da se hladi.

Šta tresti

- Malu hranu koja je naslagana obično je potrebno protresti, kao što su pomfrit ili nagetsi.
- Bez protresanja, hrana možda neće biti hrskava ili ravnomerno kuvana.
- Možete da okrenete drugu hranu, kao što je biftek, da biste obezbedili da se ravnomerno zapeče.

Kada da protresete

- Protresite ili okrenite hranu jednom na pola kuvanja, ili više po želji.

Vodič za kuvanje

Prepunjavanje

- Ako je korpa prepuna, hrana će se kuvati neravnomerno. **Ne** prepunjavajte korpu hranom.

Korišćenje ulja

- Dodavanje male količine ulja vašoj hrani učiniće je hrskavom. Koristite ne više od 30 ml / 2 kašike ulja.
- Uljni sprejevi su odlični za ravnomerno nanošenje malih količina ulja na sve namirnice.

Saveti za hranu

- Možete pržiti na vazduhu bilo koju zamrznutu hranu ili proizvode koji se mogu peći u reni.
- Da biste napravili kolače, ručne pite ili bilo koju hranu sa punjenjem ili testom, stavite hranu u posudu zaštićenu od toplote pre nego što je stavite u korpu.
- Prženje hrane sa visokim sadržajem masti na vazduhu će uzrokovati da mast kaplje na dno korpe. Da biste izbegli višak dima tokom kuvanja, nakon kuvanja izlijte kapljice masti.
- Tečno marinirana hrana stvara prskanje i višak dima. Osušite ove namirnice pre prženja na vazduhu.

Pomfrit

- Dodajte 8–15 mL / ½–1 US kašike ulja za hrskavost.
- Kada pravite pomfrit od sirovog krompira, potopite nekuvani pomfrit u vodi 15 minuta da biste uklonili škrob pre prženja na vazduhu. Osušite papirom pre dodavanja ulja.
- Nekuvani pomfrit isecite na manje za hrskavije rezultate.
- Pokušajte da isecete pomfrit na trake od 0,6 cm sa 7,6 cm / ¼ inča sa 3 inča.

Više funkcija

Pauziranje

- Pritisnite ►|| da biste pauzirali kuvanje. Friteza na vruć vazduh će prestati da se zagreva i ►|| treperiće dok ne pritisnete ponovo ►|| da nastavite sa kuvanjem.
- Nakon 30 minuta neaktivnosti, friteza na vruć vazduh će se isključiti.
- Ova funkcija vam omogućava da pauzirate program bez vađenja korpe iz friteze na vruć vazduh.

Automatsko nastavljanje kuvanja

- Ako izvučete korpu, friteza na vruć vazduh će automatski pauzirati kuvanje i na displeju će se prikazati: [- - - - -].
- Kada vratite korpu, friteza na vruć vazduh će automatski nastaviti sa kuvanjem na osnovu vaših prethodnih podešavanja.

Automatsko isključivanje

- Ako friteza na vruć vazduh nema aktivan program, ona će obrisati sva podešavanja i isključiti se nakon 5 minuta neaktivnosti.
- Ako se korpa ukloni, friteza na vruć vazduh će obrisati sva podešavanja i isključiti se nakon 30 minuta neaktivnosti.

Zaštita od pregrevanja

- Ako se friteza na vruć vazduh pregreje, automatski će se isključiti kao bezbednosna funkcija.
- Pustite da se friteza na vruć vazduh potpuno ohladi pre nego što je ponovo upotrebite.

ČUVANJE I ODRŽAVANJE

Napomena:

- **Uvek** očistite korpu friteze na vruć vazduh i tanjir za hrskavost nakon svake upotrebe.
- Oblaganje korpe folijom (osim tanjira za hrskavost) može olakšati čišćenje.

1. Ugasite i isključite fritezu na vruć vazduh. Pustite da se potpuno ohladi pre čišćenja. Izvucite korpu za brže hlađenje.
2. Obrišite spoljašnju stranu friteze na vruć vazduh vlažnom krpom, ako je potrebno.
3. Korpa i tanjir za hrskavost se mogu prati u mašini za sudove. Korpu i tanjir možete oprati vrelom vodom sa penom i neabrazivnim sunđerom. Potopite ako je potrebno.

Napomena: Korpa i rešetka imaju premaz koji se ne lepi. Izbegavajte upotrebu metalnog pribora i abrazivnih materijala za čišćenje.

4. Za tvrdokornu masnoću:
 - a. U maloj posudi pomešajte 30 g / 2 US supene kašike sode bikarbone i 15 mL/1 US supenu kašiku vode da napravite pastu za mazanje.
 - b. Koristite sunđer da rasporedite pastu po korpi i tanjiru za hrskavost i istrljajte. Ostavite korpu i tanjir za hrskavost da odstoje 15 minuta pre ispiranja.
 - c. Operite korpu penom i vodom pre upotrebe.
5. Očistite unutrašnjost friteze na vruć vazduh blago vlažnim, neabrazivnim sunđerom ili krpom. **Nemojte** potapati u vodu. Ako je potrebno, očistite grejni kalem da biste uklonili ostatke hrane.
6. Osušite pre korišćenja.

Napomena: Uverite se da je kalem za grejanje potpuno suv pre nego što uključite fritezu na vruć vazduh.

REŠAVANJE PROBLEMA

| Problem | Moguće rešenje |
|---|---|
| Friteza na vruć vazduh se neće uključiti. | Proverite da li je friteza na vruć vazduh uključena u utičnicu. |
| | Čvrsto gurnite korpu u fritezu na vruć vazduh. |
| Hrana nije potpuno kuvana. | Stavite manje količine hrane u korpu. Ako je korpa previše napunjena, hrana će biti nedovoljno pečena. |
| | Povećajte temperaturu ili vreme kuvanja. |
| Hrana se kuva neravnomerno. | Namirnice koje su naslagane jedna na drugu ili blizu jedna drugoj moraju se protresti ili okrenuti tokom kuvanja (pogledajte Protresanje hrane , stranica 47). |
| Hrana nije hrskava nakon prženja na vazduhu. | Prskanje ili četkanje male količine ulja može povećati hrskavost (pogledajte Vodič za kuvanje , stranica 48). |
| Pomfrit nije dobro ispržen. | Pogledajte Pomfrit , stranica 48. |
| Korpa neće sigurno kliziti u fritezu na vruć vazduh. | Uverite se da korpa nije prepunjena hranom. |
| Beli dim izlazi iz friteze na vruć vazduh. | Friteza na vruć vazduh može proizvesti malo belog dima kada ga prvi put koristite. To je normalno. |
| | Uverite se da su korpa i unutrašnjost friteze na vruć vazduh pravilno očišćeni i da nisu masni. |
| | Kuvanje masne hrane će dovesti do skupljanja ulja ispod tanjira. Ovo ulje će proizvesti beli dim, a korpa može biti toplija nego inače. Ovo je normalno i ne bi trebalo da utiče na kuvanje. Pažljivo rukujte korpom. |
| Tamni dim izlazi iz friteze na vruć vazduh. | Odmah isključite fritezu na vruć vazduh iz utičnice. Tamni dim znači da hrana gori ili da postoji problem sa strujnim kolom. Sačekajte da se dim nestane pre nego što izvučete korpu. Ako uzrok nije bila zagorela hrana, kontaktirajte Korisničku podršku (pogledajte stranicu 37). |
| Friteza na vruć vazduh ima plastični miris. | Svaka friteza na vruć vazduh može imati plastični miris iz proizvodnog procesa. To je normalno. Pratite uputstva za Probni rad (stranica 45) da biste smanjili miris plastike. Ako se miris plastike ne smanji, obratite se Korisničkoj podršci (pogledajte stranicu 37). |
| Displej prikazuje kôd greške „E1“. | Postoji otvoreni krug na monitoru temperature. Obratite se Korisničkoj podršci (pogledajte stranicu 37). |
| Displej prikazuje kôd greške „E2“. | Postoji kratak spoj u monitoru temperature. Obratite se Korisničkoj podršci (pogledajte stranicu 37). |
| Displej prikazuje kôd greške „E3“. | Aktivirana je zaštita od pregrevanja friteze na vruć vazduh. Ugasite i isključite fritezu na vruć vazduh i ostavite da se potpuno ohladi. Ako displej nastavi da prikazuje „E3“, obratite se Korisničkoj podršci (pogledajte stranicu 37). |

Ako vaš problem nije naveden, obratite se **Korisničkoj podršci** (pogledajte stranicu 37).

POKAŽITE NAM ŠTA PRIPREIMATE

Nadamo se da će vam ove informacije biti od pomoći. Jedva čekamo da vidimo vaša divna jela, jer verujemo da ćete želeti da ih podelite sa svetom. Naša zajednica iščekuje vaše slike, samo izaberite jednu od sledećih platformi. Fotografišite, označite i dodajte haštag COSORI kuvar!

@cosorisrbija



Cosori Srbija



Da li razmišljate šta da spremite za jelo? Imamo mnogo ideja i recepata, kako od nas tako i od Cosori zajednice.

POKAŽITE NAM ŠTA PRIPREIMATE

Ako ste zadovoljni s ovim uređajem, preporučujemo vam da posetite www.cosori.rs gde ćete pronaći sve naše lepo dizajnirane i pažljivo osmišljene proizvode. Možda će i oni pronaći svoje mesto u vašoj kuhinji!

COSORI®

Questions or Concerns?

hello@cosori.si
hello@cosori.hr
hello@cosori.rs

